

EN	Mobile fall arrester for rope.
IT	Anticaduta di tipo guidato su corda.
FR	Antichute mobile sur corde.
DE	Mitlaufendes Auffanggerät für Seile.
ES	Anticáidas deslizante para cuerda.
PT	Dispositivo antiqueda móvel para corda.
SE	Mobil uppfångningsanordning för rep.
FI	Liikkuva putoamisen pysäyttävä laite köydelle.
NO	Mobil fallstopper for tau.
DK	Mobil fald afleder til reb.
NL	Mobiele valstopper voor kabel.
SI	Mobilni sistem za zaustavitev padca za vrv.
SK	Mobilný zachytávač pádu pre lano.
RO	Opritor de cădere mobil pentru coardă.
CZ	Mobilní pojistka pádu pro lano.
HU	Mobil zuhanásgátló eszköz kötéltre.
GR	Κινητό απαγωγό πτώσης για σχοινί.
PL	Mobilny ogranicznik upadku dla liny.
EE	Mobiilne kukkumist pidurdav seadis köiele.
LV	Kritiena apturēšanas ierīce virvei.
LT	Mobilus virvės kritimo įtaisas.
BG	Мобилно устройство за защита от падане за въже.
HR	Prijenosni uređaja za zaustavljanje pada za uže.

MADE IN ITALY

EN 12841:2006-A

EN 353-2:2002

CE 0333



Regulation (EU) 2016/425

Personal Protective Equipment against falls from a height.

1 MODELS

PRODUCT	SKR-2	
REF. No.	4F709	
WEIGHT	315 g	
STANDARDS	EN 12841-A	EN 353-2
ROPES	EN 1891-A Ø 10,5±11 mm	CT Patron Plus 11 (Ø 11 mm) Teufelberger Patron Plus 11 (Ø 11 mm) CT Patron 10.5 (Ø 10,5 mm) Teufelberger Patron 10.5 (Ø 10,5 mm) min 22 kN
WORKING LOAD LIMIT	140 kg	
COMPATIBILITY	 / KIT12	

2 MARKING / NOMENCLATURE OF PARTS

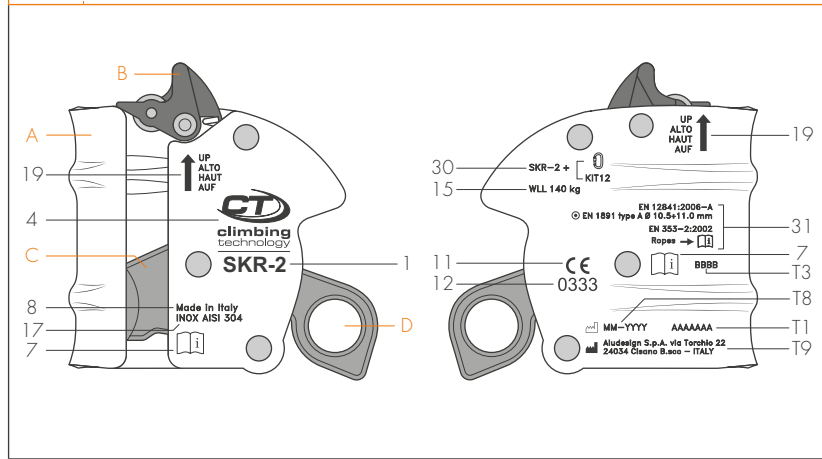

3 INSTALLATION AND TESTING

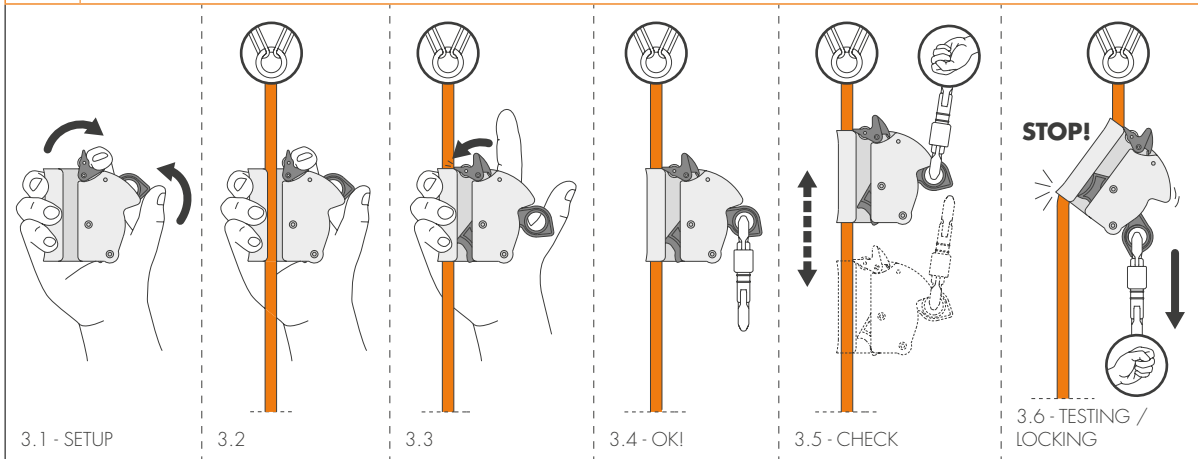

4 CORRECT USE

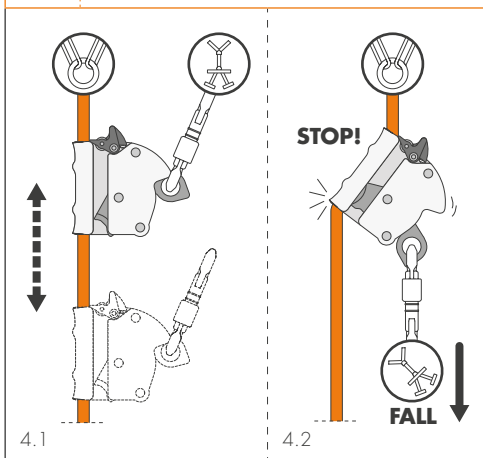

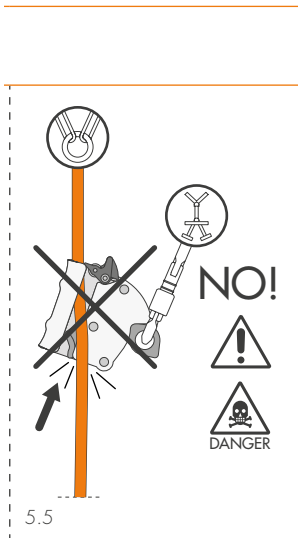
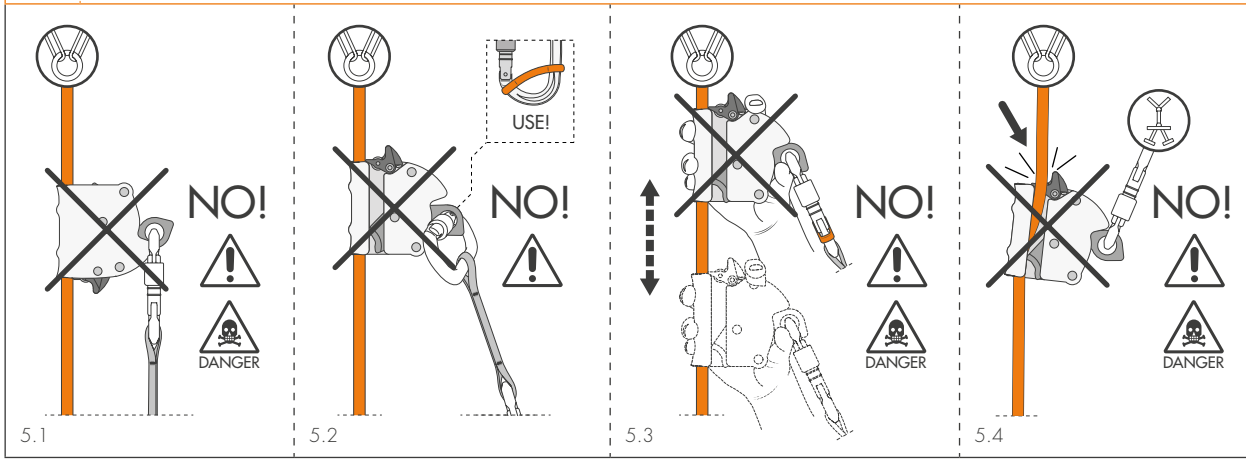

5 WRONG INSTALLATION / INCORRECT USE

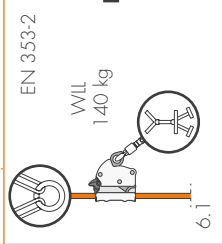
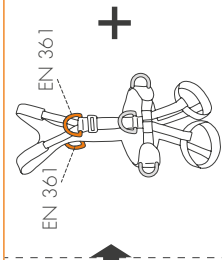
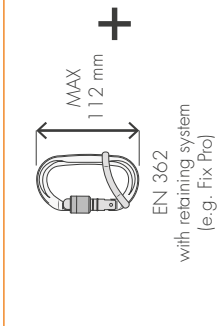
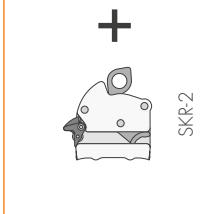
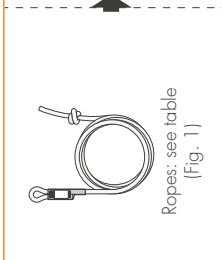
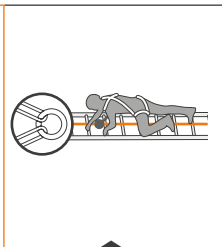
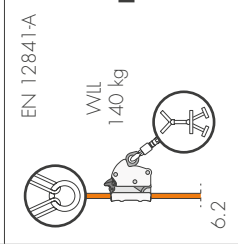
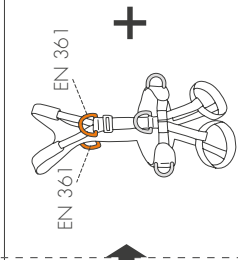
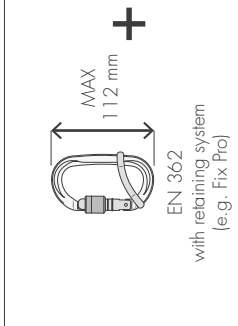
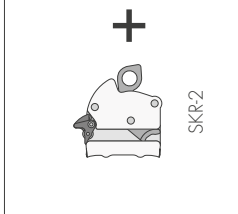
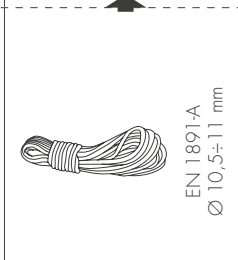
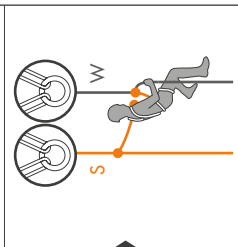
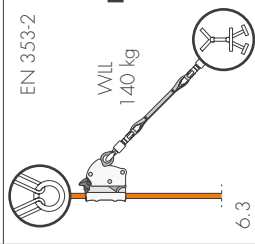
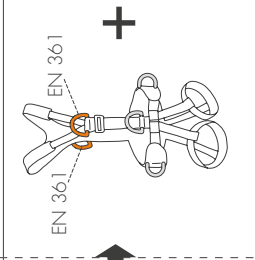
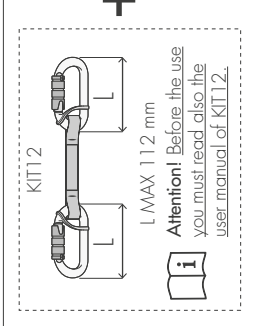
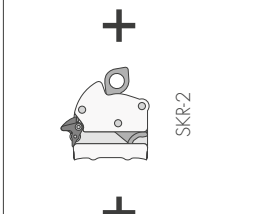
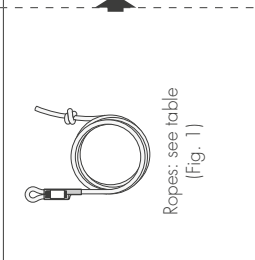
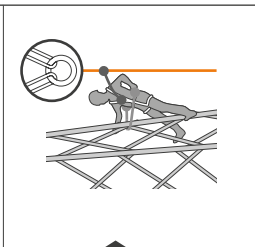
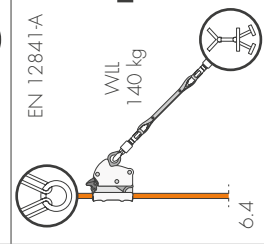
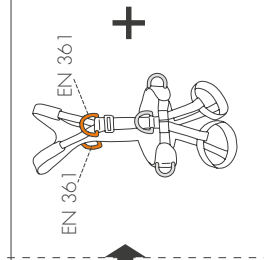
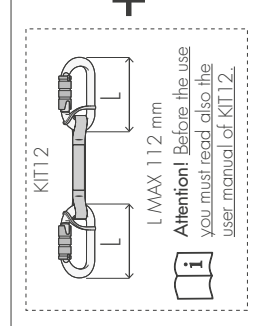
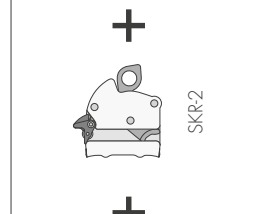

6

COMPATIBILITY / SUGGESTED USES

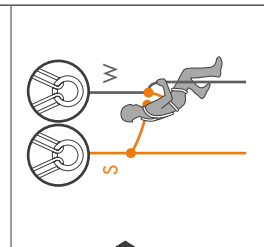
 <p>EN 353-2 WLL 140 kg</p> <p>6.1</p>	 <p>EN 361</p>	 <p>EN 362 MAX 112 mm with retaining system (e.g. Fix Pro)</p>	 <p>SKR-2</p>	 <p>Ropes: see table (Fig. 1)</p>	
 <p>EN 12841-A WLL 140 kg</p> <p>6.2</p>	 <p>EN 361</p>	 <p>EN 362 MAX 112 mm with retaining system (e.g. Fix Pro)</p>	 <p>SKR-2</p>	 <p>EN 1891-A Ø 10,5±11 mm</p>	
 <p>EN 353-2 WLL 140 kg</p> <p>6.3</p>	 <p>EN 361</p>	 <p>KIT12 L MAX 112 mm Attention! Before the use you must read also the user manual of KIT12.</p>	 <p>SKR-2</p>	 <p>Ropes: see table (Fig. 1)</p>	
 <p>EN 12841-A WLL 140 kg</p> <p>6.4</p>	 <p>EN 361</p>	 <p>KIT12 L MAX 112 mm Attention! Before the use you must read also the user manual of KIT12.</p>	 <p>SKR-2</p>	 <p>EN 1891-A Ø 10,5±11 mm</p>	

7 EN 353-2 SETTING

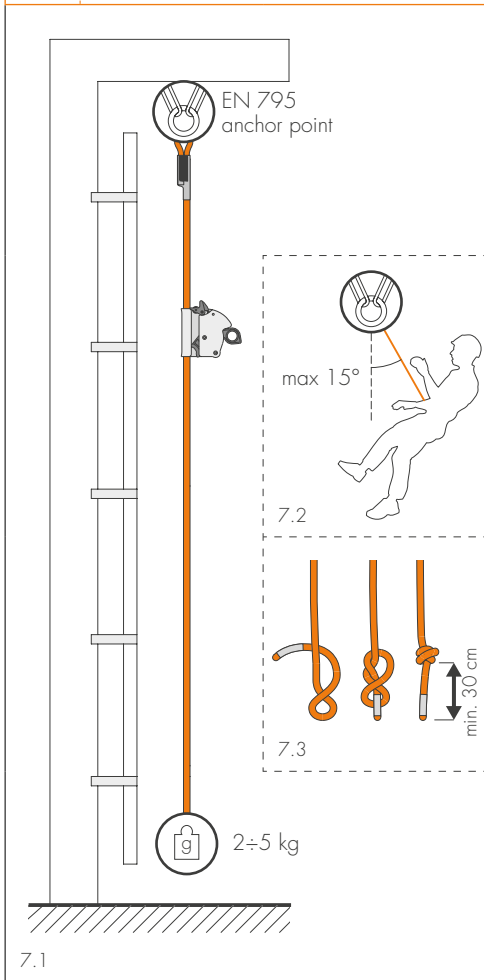

8 EN 353-2 - EXAMPLES OF USE

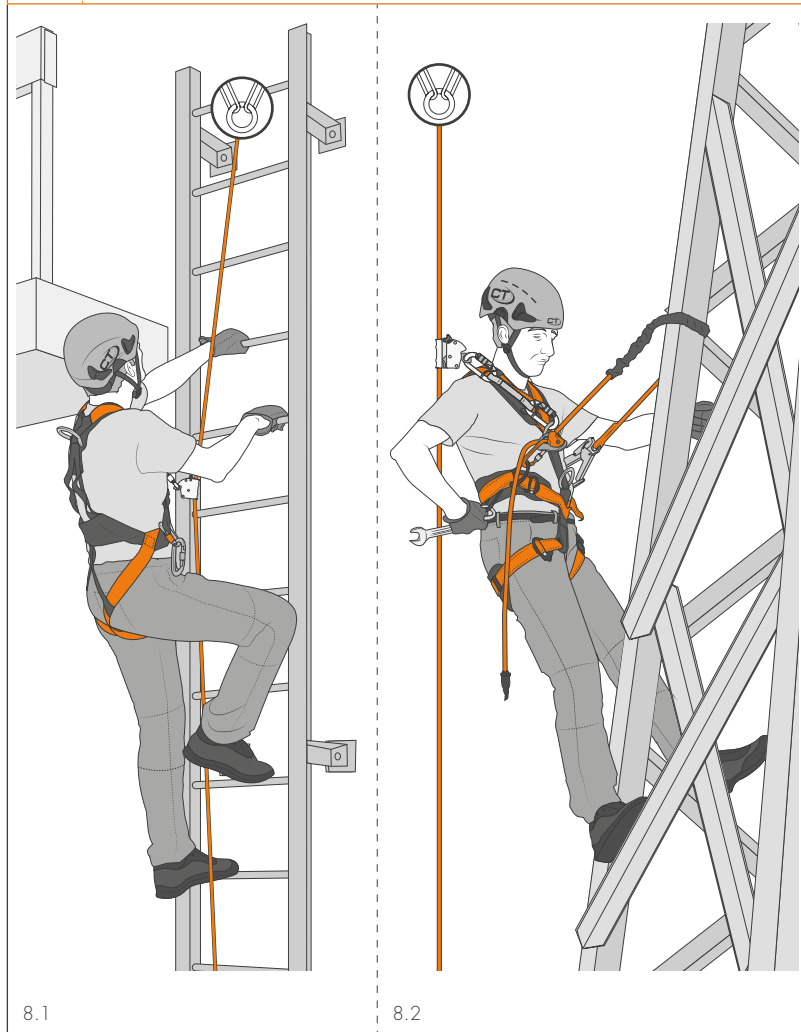

9 EN 353-2 - POSITIONS OF INCORRECT USE

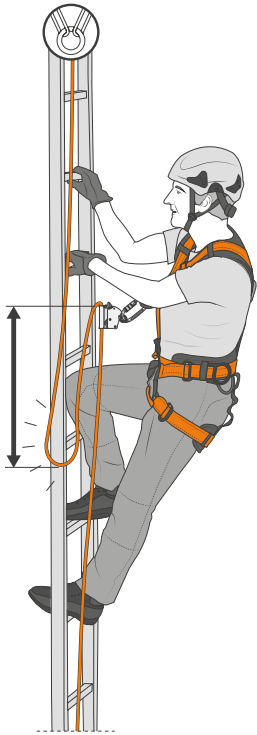

NO!
DANGER

9.1

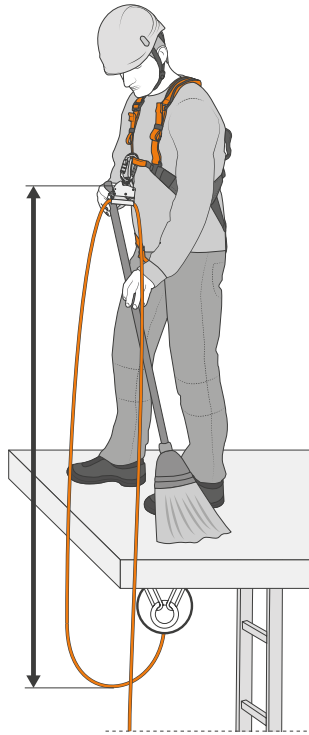

NO!
DANGER

9.2

10 EN 12841-A - EXAMPLES OF USE

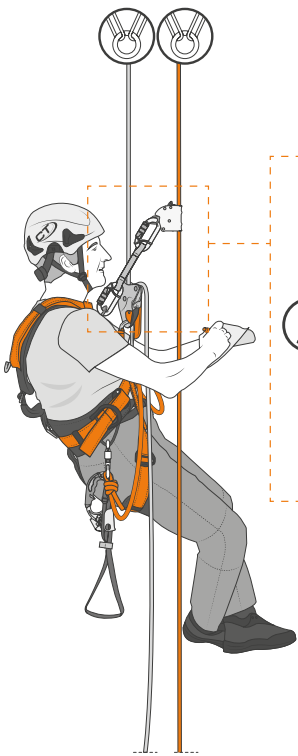

10.1

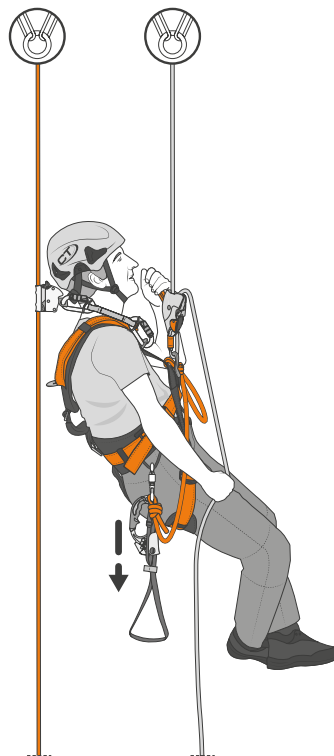
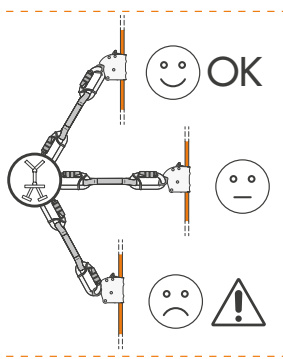

10.2

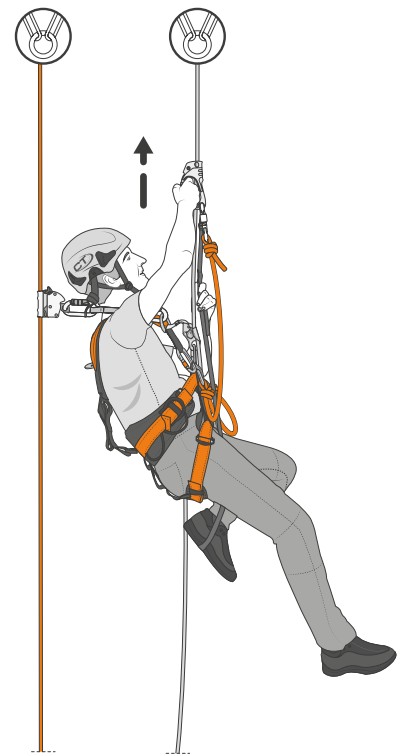

10.3

11 EN 12841-A - WARNINGS

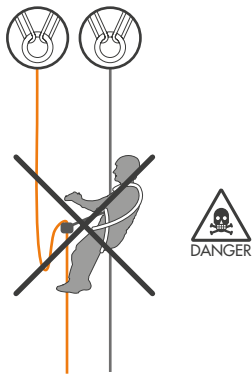



12 TEMPERATURE RANGES

-22° ÷ +122°F  -30° ÷ +50°C

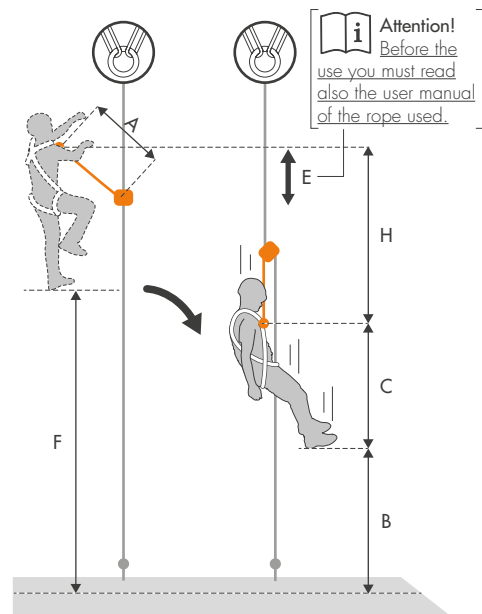
13 CLEARANCE HEIGHT



FALL FACTOR 2

	A	B	C	H	F = (B+H)+E Clearance height
100 kg		100 cm	150 cm	60 cm	160 cm + E
140 kg		100 cm	150 cm	75 cm	175 cm + E
100 kg		100 cm	150 cm	120 cm	220 cm + E
140 kg		100 cm	150 cm	135 cm	235 cm + E

The instructions for use of this equipment consist of different sets of instructions: general instructions, instructions that are specific to the SKR-2 device and accessory instructions for the Kit12 component, where used. All sets of instructions must be carefully read before using the equipment. **Attention!** This document only contains the specific instructions for the use of SKR-2.

SPECIFIC INSTRUCTIONS SKR-2.

This note contains the necessary information for a correct use of the following product/s: SKR-2. Any work at height requires the use of Personal Protection Equipment (PPE) as a protection against the risk of a fall. Before accessing the work station, all the risk factors must be evaluated (environmental, concomitant, consequential).

1) FIELD OF APPLICATION (Fig. 1). This product is a personal protective device (P.P.E.) against falls from height; it is compliant with the Regulation (EU) 2016/425. EN 12841:2006-A - Rope access systems / safety line adjustment device. EN 353-2:2002 - Guided type fall arresters including a flexible anchor line. **Attention!** For this product the indications of the standard EN 365 must be respected (general instructions / paragraph 2.5). **Attention!** For this product a periodic thorough inspection is compulsory (general instructions / paragraph 8).

2) NOTIFIED BODIES.

Refer to the legend in the general instructions (paragraph 9 / table D): M1; N1.

3) NOMENCLATURE (Fig. 2). A) Body. B) Safety lever. C) Locking cam. D) Connecting hole.

3.1 - Main materials. Refer to the legend in the general instructions (paragraph 2.4): 2; 3; 7.

4) MARKING.

Numbers/letters without caption: refer to the legend in the general instructions (paragraph 5).

4.1 - General (Fig. 2). Indications: 1; 4; 7; 8; 11; 12; 15; 17; 19; 30) Possible configurations and relative maximum loads allowed; 31) Reference standards and relative diameters / type of compatible ropes.

4.2 - Traceability (Fig. 2). Indications: T1; T3; T8; T9.

5) COMPATIBILITY.

The equipment must be connected to the EN 361 attachment point on the harness (preferably on the front) in one of the following ways: A) through an EN 362 connector (Fig. 6.1-6.2-8.1); B) through the lower connector of the component Kit12 (Fig. 6.3-6.4-8.2). **Attention!** Only use EN 362 oval connectors, maximum 112 mm long and, where possible, equipped with retaining, anti-rotation, system (e.g. Fix Pro). **Attention!** The use of components different from the recommended ones is expressly forbidden; the use of other webbing/lanyards to extend the connection of the device to the harness or to the anchor is also forbidden. **Attention!** Do not use the Kit12 component alone or in combination with other devices.

5.1 - Anchor points. For the installation of the rope only anchor points that comply with the EN 795 standard can be used (minimum strength 12 kN or 18 kN for non-metallic anchors) that do not have sharp edges.

5.2 - Ropes (Fig. 1). The device used in compliance with the EN 353-2 standard can only be used with the ropes listed in the table (Fig. 1). The device used in compliance with the EN 12841-A standard can only be used with semi static ropes \varnothing 10.5÷11 mm (core + sheath) with the EN 1891-A standard. The following ropes were used for certification: Patron Plus 11 and Patron 10.5 (Teufelberger). **Attention!** Do not use on metal cables or plied ropes.

6) CHECKS.

Further to the checks listed below, comply with what indicated in the general instructions (paragraph 3). Before each use, verify that: the connector inserted in the connection hole can rotate without external impediments. During each use: ensure the rope is always in tension to avoid possible free-falls; avoid having slack rope between the anchor and the attachment on the harness.

7) INSTRUCTIONS FOR USE.

The device SKR-2 is indicated for vertical use in fall arrest systems (EN 353-2) or for rope access (EN 12841-A). Working limit load: 140 kg.

7.1 - Installation. Open the locking cam and the safety lever by rotating them (Fig. 3.1). Place the device on the rope respecting the correct direction of use (Fig. 3.2), then release the locking cam and the safety lever, so as to prevent the exit of the rope (Fig. 3.3). Finally insert the connector into the attachment hole (Fig. 3.4). **Danger of death!** The equipment is a uni-directional device, do not invert the orientation for use (Fig. 5.1). **Attention!** In order to uninstall the device from the rope it is necessary to remove the connector from the attachment hole.

7.2 - Function testing. Slide the fall arrester upwards, pulling it by the connector to check that it runs freely (Fig. 3.5). Then rapidly pull it downwards and check that the fall arrester immediately locks onto the rope (Fig. 3.6). **Attention!** Only after having carried out correctly the operational test, it is possible to proceed and use the device.

7.3 - Use. Connect the lower connector of the Kit12 component or the single connector to an EN 361 standard attachment point on the harness. The device allows the ascent and descent along a vertical line in complete safety and

without user intervention (Fig. 4.1). In the event of a fall by the user, the system locks instantly (Fig. 4.2). **Attention!** The device should always be kept as high as possible with respect to the EN 361 standard attachment point and when used in combination with Kit12 component it should always be kept at a height higher than that of the user's shoulders (Fig. 10.1-8.2). **7.4 - Fall clearance** (Fig. 13). The fall clearance distance is the minimum free space under the feet of the user that must be guaranteed to prevent the user from colliding with the ground or any other obstacle along the fall line, in case of a fall due to failure or malfunctioning of the working line or one of its components. The fall clearance (F) is given by the stopping distance (H) plus an additional distance of 1 m (B). These values must be added to the extension of the anchor line (E), which is due to the elasticity of the rope and can vary depending on the conditions of use (e.g. distance between user and anchor point). The table shows the values with fall factor 2, in different configurations and for 100 kg and 140 kg masses. The distance between the attachment point on the harness and the user's feet is, as a general rule, equivalent to 1.5 m (C). **Attention!** Before and during each use it is essential to consider the clearance value required by the equipment in use. **Attention!** The values shown in the table are based on theoretical estimates and drop tests with a rigid weight. **Attention!** Should the user be below the indicated fall clearance distance height, it might happen that he's not protected from falls: therefore it is suggested to adopt supplementary measures during the climbing or the descent.

7.5 - Warnings EN 353-2. 1) Prearrange on the lower end of the flexible anchor line a security knot at distance not less than of 30 cm from the rope's end (Fig. 7.3). Alternatively, use a flexible anchor line fitted with a sewn termination loop. 2) In order to improve the performance of the fall arrest device, it is advisable to connect a weight (2÷5 kg) to the lower end of the flexible anchor line (Fig. 7.1). 3) During progression along the rope, check to ensure that the rope is pulled tight, that it does not rub against any edge and that it does not come into contact with any aggressive/abrasive substances. 4) The user must always stay on a lower level compared the anchor point, the maximum possible inclination must not be over 15° (Fig. 7.2).

7.6 - Warnings EN 12841-A. 1) Rope adjustment devices have not to be used in a fall arrest context. 2) When an anchor line is permanently loaded with the weight of the user, it becomes a working line and it is not suitable to arrest falls: for optimum levels of user's safety, an additional safety line must be in place. Always make sure the fall arrester isn't used on the safety line. 3) Avoid any overloading or dynamic loading on the device because this could harm the anchor line. 4) The anchor line must be connected to the anchor points placed above the user; any slack of the rope between the anchor point and the user must be avoided (Fig. 11). 5) The technical performances of the anchor line might vary considerably during use, due to wear dirt, moisture or repeated uses on the same stretch: keep in mind that these variances will influence the behavior of the rope inside the device.

8) SYMBOLS.

Refer to the legend in the general instructions (paragraph 16): F1; F2; F9.

9) REPLACEMENT PARTS / ACCESSORIES.

This product is compatible only with with the spare parts and specific accessories listed below: Kit12* (Ref. No. KIT12). **Attention!** Accessories/spare parts marked with an asterisk (*) by themselves do not constitute PPE. **Attention!** Before installing an accessory/replacement part, carefully read and understand the instructions for use of the device on which it will be installed. **Attention!** Before use make sure that the accessory/spare part is correctly installed.

Le istruzioni d'uso di questo dispositivo sono costituite da un'istruzione generale, dall'istruzione specifica del dispositivo SKR-2 e dall'istruzione accessoria del componente Kit12, laddove utilizzato. Tutte le istruzioni devono essere lette attentamente prima dell'utilizzo. **Attenzione!** Questo foglio costituisce solo l'istruzione specifica del dispositivo SKR-2.

ISTRUZIONI SPECIFICHE SKR-2.

Questa nota contiene le informazioni necessarie per un utilizzo corretto del seguente prodotto: SKR-2. Qualsiasi lavoro in quota presuppone l'impiego di Dispositivi di Protezione Individuale (DPI) contro il rischio di cadute. Prima di accedere alla postazione di lavoro si devono considerare tutti i fattori di rischio (ambientali, concomitanti, consequenziali).

1) CAMPO DI APPLICAZIONE (Fig. 1). Questo prodotto è un dispositivo di protezione individuale (D.P.I.) contro le cadute dall'alto; esso è conforme al regolamento (UE) 2016/425. EN 12841:2006-A - Sistemi di accesso con fune / Dispositivo di regolazione della linea di sicurezza. EN 353-2:2002 - Dispositivo anticaduta di tipo guidato su linea comprendente una linea di ancoraggio flessibile. **Attenzione!** Per questo prodotto devono essere rispettate le indicazioni della norma EN 365 (istruzioni generali / paragrafo 2.5). **Attenzione!** Per questo prodotto è obbligatorio un controllo periodico approfondito (istruzioni generali / paragrafo 8).

2) ORGANISMI NOTIFICATI.

Consultare la legenda nelle istruzioni generali (paragrafo 9 / tabella D): M1; N1.

3) NOMENCLATURA (Fig. 2). A) Corpo. B) Levetta di sicurezza. C) Camma di bloccaggio. D) Foro di collegamento.

3.1 - Materiali principali. Consultare la legenda nelle istruzioni generali (paragrafo 2.4): 2; 3; 7.

4) MARCATURA.

Numeri/lettere senza didascalia: consultare la legenda nelle istruzioni generali (paragrafo 5).

4.1 - Generale (Fig. 2). Indicazioni: 1; 4; 7; 8; 11; 12; 15; 17; 19; 30) Configurazioni possibili del dispositivo; 31) Norme di riferimento e relativi diametri/ tipologia di corde compatibili.

4.2 - Tracciabilità (Fig. 2). Indicazioni: T1; T3; T8; T9.

5) COMPATIBILITÀ.

Il dispositivo deve essere collegato al punto di attacco EN 361 (preferibilmente frontale) di un'imbracatura nei seguenti modi: A) tramite un connettore EN 362 (Fig. 6.1-6.2-8.1); B) tramite il connettore inferiore del componente Kit12 (Fig. 6.3-6.4-8.2). **Attenzione!** Utilizzare esclusivamente connettori ovali EN 362, di lunghezza massima 112 mm e, laddove possibile, provvisti di supporti di posizionamento anti-rotazione (es. Fix Pro). **Attenzione!** È vietato utilizzare componenti diversi da quelli indicati o utilizzare altre fettucce/cordini per estendere il collegamento del dispositivo all'imbracatura o all'ancoraggio. **Attenzione!** Non utilizzare il componente Kit12 da solo o in abbinamento ad altri dispositivi.

5.1 - Punti di ancoraggio. Per l'installazione della corda si devono utilizzare esclusivamente punti di ancoraggio, conformi alla norma EN 795 (resistenza minima 12 kN o 18 kN per ancoraggi non metallici), che non presentino spigoli taglienti.

5.2 - Corde (Fig. 1). Il dispositivo, utilizzato in conformità alla EN 353-2, deve essere utilizzato solo con le corde indicate in tabella (Fig. 1). Il dispositivo, utilizzato in conformità alla EN 12841-A, può essere utilizzato solo con corde semistatiche (anima + calza) EN 1891-A Ø 10,5÷11 mm. Per la certificazione sono state utilizzate le seguenti corde: Patron Plus 11 e Patron 10.5 (Teufelberger). **Attenzione!** Non utilizzare su cavo metallico o corda intrecciata.

6) CONTROLLI.

Oltre ai controlli indicati di seguito rispettare quanto indicato nelle istruzioni generali (paragrafo 3). Prima di ogni utilizzo verificare che: il connettore inserito nel foro di collegamento possa ruotare senza impedimenti esterni. Durante ogni utilizzo: assicurarsi che la corda rimanga tesa per limitare eventuali cadute; evitare che tra l'ancoraggio e l'utilizzatore si formino allentamenti della corda.

7) ISTRUZIONI D'USO.

Il dispositivo SKR-2 è indicato per l'uso verticale in sistemi di arresto caduta (EN 353-2) o per il lavoro su fune (EN 12841-A). Carico limite di lavoro: 140 kg.

7.1 - Installazione. Aprire la camma di bloccaggio e la levetta di sicurezza ruotandole (Fig. 3.1). Posizionare il dispositivo sulla corda rispettando il corretto senso di utilizzo (Fig. 3.2) quindi rilasciare la camma di bloccaggio e la levetta di sicurezza così da impedire alla corda di uscire (Fig. 3.3). Inserire infine il connettore nel foro di collegamento (Fig. 3.4). **Pericolo di morte!** Il dispositivo è monodirezionale, non utilizzare al contrario (Fig. 5.1). **Attenzione!** Per disinstallare il dispositivo dalla corda è necessario rimuovere il connettore dal foro di collegamento.

7.2 - Test di funzionamento. Verificare che il dispositivo sia libero di scorrere verso l'alto, trascinandolo tramite il connettore (Fig. 3.5). Tirare poi rapidamente verso il basso, per verificare che il dispositivo si blocchi immediatamente sulla corda (Fig.

3.6). **Attenzione!** Solo dopo aver eseguito correttamente il test di funzionamento è possibile procedere con l'utilizzo del dispositivo.

7.3 - Utilizzo. Collegare il connettore inferiore del componente Kit12 o il singolo connettore ad un punto di attacco EN 361 dell'imbracatura. Il dispositivo permette la salita e la discesa lungo una linea verticale in tutta sicurezza e senza l'intervento dell'utilizzatore (Fig. 4.1). In caso di caduta dell'utilizzatore il sistema si blocca istantaneamente (Fig. 4.2). **Attenzione!** Il dispositivo dovrebbe essere sempre mantenuto il più in alto possibile rispetto al punto di attacco EN 361 e, quando utilizzato in combinazione con il componente Kit12, dovrebbe sempre essere mantenuto ad un'altezza superiore a quella della spalla dell'utilizzatore (Fig. 10.1-8.2).

7.4 - Tirante d'aria (Fig. 13). Il tirante d'aria è lo spazio libero minimo sotto l'utilizzatore che va rispettato affinché, in caso di caduta dovuta a rottura o a malfunzionamento della linea di lavoro o di uno dei suoi componenti, non ci sia collisione dell'utilizzatore con il suolo o altro ostacolo nel percorso di caduta. Il tirante d'aria (F) è rappresentato dalla distanza di arresto (H) più un'ulteriore distanza di 1 m (B). Ad essi va aggiunto anche l'allungamento della linea di ancoraggio (E), dovuto all'elasticità della corda, che può variare a seconda delle condizioni di utilizzo (es. distanza fra operatore e punto di ancoraggio). Nella tabella sono riportati i valori con fattore di caduta 2, nelle varie configurazioni, per le masse da 100 e 140 kg. La distanza fra il punto di attacco dell'imbracatura e i piedi dell'utilizzatore è, per convenzione, 1,5 m (C). **Attenzione!** Prima e durante ogni utilizzo tenere in considerazione il valore del tirante d'aria del dispositivo impiegato. **Attenzione!** I valori riportati in tabella sono basati su stime teoriche e test di caduta con massa rigida. **Attenzione!** Se l'utilizzatore si trovasse al di sotto della quota indicata dal tirante d'aria potrebbe non essere protetto dalle cadute: si consiglia quindi di adottare delle misure supplementari durante la salita o la discesa.

7.5 - Avvertenze EN 353-2. 1) Predisporre sull'estremità inferiore della linea di ancoraggio flessibile un nodo di sicurezza ad una distanza non inferiore a 30 cm dalla fine della corda (Fig. 7.3). In alternativa utilizzare una linea di ancoraggio flessibile con estremità inferiore provvista di asola cucita. 2) Per migliorare le prestazioni del dispositivo anticaduta, è consigliabile collegare un peso (2÷5 kg) all'estremità inferiore della linea di ancoraggio flessibile (Fig. 7.1). 3) Durante la progressione su corda, bisogna verificare che la corda sia tesa, che non vada a sbattere su uno spigolo e che non entri in contatto con sostanze aggressive. 4) L'utilizzatore dovrà trovarsi sempre al di sotto del punto di ancoraggio, con un angolo massimo di 15° rispetto alla verticale (Fig. 7.2).

7.6 - Avvertenze EN 12841-A. 1) I dispositivi di regolazione della fune non sono idonei all'utilizzo in un sistema di arresto caduta. 2) Quando una linea di ancoraggio regolabile è caricata dall'intero peso dell'utilizzatore diventa una linea di lavoro e non è adatta ad arrestare le cadute: per un'ottimale sicurezza dell'utilizzatore è necessario predisporre in aggiunta una linea di sicurezza. Fare sempre attenzione che il dispositivo anticaduta non vada in carico sulla linea di sicurezza. 3) Evitare qualsiasi sovraccarico o carico dinamico sul dispositivo di regolazione perché potrebbe danneggiare la linea di ancoraggio. 4) La linea di ancoraggio deve essere collegata a punti di ancoraggio posti sopra l'utilizzatore e bisogna evitare che tra l'ancoraggio e l'utilizzatore si formino allentamenti della corda (Fig. 11). 5) Le caratteristiche della linea di ancoraggio possono variare durante l'utilizzo, a causa di usura, sporco, umidità o utilizzi ripetuti sulla stessa parte della linea: prestare attenzione perché queste condizioni possono influire sulla scorrevolezza del dispositivo.

8) SIMBOLI. Consultare la legenda nelle istruzioni generali (paragrafo 16): F1; F2; F9.

9) PARTI DI RICAMBIO/ACCESSORI.

Questo prodotto è compatibile solo con le parti di ricambio e gli accessori specifici elencati di seguito: Kit12* (Ref. No. KIT12). **Attenzione!** Gli accessori/parti di ricambio contrassegnati con un asterisco (*) da soli non costituiscono dei DPI. **Attenzione!** Prima di installare un accessorio/parte di ricambio, leggere e comprendere le istruzioni d'uso del dispositivo sul quale verrà installato. **Attenzione!** Prima dell'utilizzo verificare che l'accessorio/parte di ricambio sia correttamente installato.

Les instructions d'utilisation de ce dispositif sont constituées d'une notice générale, des instructions d'utilisation spécifiques du dispositif SKR-2 et des instructions accessoires pour le composant Kit 12, s'il est utilisé. Toutes les instructions doivent être lues avec attention avant toute utilisation. **Attention ! Cette fiche contient uniquement les instructions d'utilisation spécifiques du dispositif SKR-2.**

INSTRUCTIONS SPÉCIFIQUES SKR-2.

Cette note contient les informations nécessaires à l'utilisation correcte du produit/s suivant/s : SKR-2. Pour tout travail en hauteur il est obligatoire d'utiliser des Équipements de Protection Individuelle (EPI) contre le risque de chutes. Avant d'accéder au poste de travail, tous les facteurs de risque doivent être pris en compte (environnementaux, concomitants et conséquents).

1) CHAMP D'APPLICATION (Fig. 1). Ce produit est un dispositif de protection individuelle (E.P.I.) contre les chutes d' hauteur ; il est conforme au Règlement (UE) 2016/425. EN 12841:2006-A - Systèmes d'accès par corde / Dispositif de réglage pour support de sécurité. EN 353-2:2002 - Dispositif anti-chute mobile sur ligne incluant une ligne d'ancrage flexible. Attention ! Pour ce produit il faut respecter les indications de la norme EN 365 (Instructions générales / paragraphe 2.5). Attention ! Pour ce produit un contrôle approfondi est obligatoire (Instructions générales / paragraphe 8).

2) ORGANISMES NOTIFIÉS.

Consulter la légende dans les instructions générales (paragraphe 9 / tableau D) : M1 ; N1.

3) NOMENCLATURE (Fig. 2). A) Corps. B) Levier de sécurité. C) Came de blocage. D) Trou de liaison.

3.1 - Matériaux principaux. Consulter la légende dans les instructions générales (paragraphe 2.4) : 2 ; 3 ; 7.

4) MARQUAGE.

Chiffres/lettres sans légende : consulter la légende dans les instructions générales (paragraphe 5).

4.1 - Général (Fig. 2). Indications : 1 ; 4 ; 7 ; 8 ; 11 ; 12 ; 15 ; 17 ; 19 ; 30) Paramétrages possibles et relatives charges maximum consenties ; 31) Normes de référence et relatifs diamètres /types de cordes compatibles.

4.2 - Traçabilité (Fig. 2). Indications : T1 ; T3 ; T8 ; T9.

5) COMPATIBILITÉ.

Le dispositif doit être relié au point d'attache EN 361 (frontal de préférence) d'un harnais selon les instructions suivantes : A) via un connecteur EN 362 (Fig. 6.1-6.2-8.1) ; B) par le connecteur inférieur du composant Kit12 (Fig. 6.3-6.4-8.2).

Attention ! Utiliser exclusivement des connecteurs ovales EN 362 de longueur maximale 112 mm et, où possible, dotés de barrettes anti-rotation (ex. Fix Pro). Attention ! Il est interdit d'utiliser des composants différents de ceux indiqués ou d'utiliser d'autres sangles/longes pour rallonger la connexion du dispositif au niveau du harnais ou du point d'ancrage. Attention ! N'utilisez pas le composant Kit12 seul ou avec d'autres appareils.

5.1 - Points d'amarrage. Pour l'installation de la corde : seul des points d'amarrage conformes à la norme EN 795 (résistance minimale 12 kN ou 18 kN pour amarrages non métalliques) et ne présentant pas de bords tranchants doivent être utilisés.

5.2 - Cordes (Fig. 1). Le dispositif, utilisé conformément à la EN 353-2, doit être utilisé seulement avec les cordes indiquées dans le tableau (Fig 1). Le dispositif, utilisé conformément à la norme EN 353-2, peut être utilisé uniquement avec les modèles suivants de corde, pourvus d'une extrémité avec boucle cousue et fabriqués en polyamide (PA) : Patron Plus 11 et Patron 10.5 (Climbing Technology / Teufelberger). Le dispositif, utilisé conformément à la norme EN 12841-A, peut être utilisé seulement avec des cordes semi-statiques (âme + gaine) EN 1891-A Ø 10,5÷11 mm. Pour la certification les cordes suivantes ont été utilisées : Patron Plus 11 et Patron 10.5 (Teufelberger). **Attention ! Ne pas utiliser sur câble métallique ou corde tressée.**

6) CONTROLES.

En plus des contrôles indiqués en suite, il faut respecter ce qui est indiqué dans les instructions générales (paragraphe 3). Avant chaque utilisation vérifier que : le connecteur inséré dans le trou de connexion puisse tourner sans obstacles externes. Pendant chaque utilisation : s'assurer que la corde reste tendue dans le but de limiter les chutes ; éviter qu'il y ait des relâches de corde entre le point d'ancrage et l'utilisateur.

7) INSTRUCTIONS D'UTILISATION.

Le dispositif SKR-2 est indiqué pour l'utilisation verticale dans systèmes antichute (EN 353-2) ou pour accès sur corde (EN 12841-A). Charge de travail limite: 140 kg.

7.1 - Installation. Ouvrir la came de blocage et le levier de sécurité en les tournant (Fig. 3.1). Positionner le dispositif sur la corde en respectant le sens correct d'utilisation (Fig. 3.2), donc relâcher la came de blocage et le levier de sécurité, pour empêcher à la corde de sortir (Fig. 3.3). Enfin, insérer le connecteur dans le trou de liaison (Fig. 3.4). **Danger de mort ! Le dispositif est unidirectionnel, ne pas l'utiliser dans le sens contraire (Fig. 5.1). Attention ! Pour désinstaller le dispositif**

par la corde il est nécessaire de lever e connecteur du trou de liaison.

7.2 - Test de fonctionnement. Faire glisser l'antichute vers le haut, en le traînant par le connecteur, pour vérifier qu'il glisse librement (Fig. 3.5). Après, tirer rapidement vers le bas, en vérifiant que l'antichute se bloque immédiatement sur la corde (Fig. 3.6). **Attention ! Seulement après avoir exécuté correctement le test de fonctionnement il est possible de procéder avec l'emploi du dispositif.**

7.3 - Utilisation. Connecter le connecteur inférieur du composant Kit12 ou le seul connecteur à un point d'attache EN 361 du harnais. Le dispositif permet de monter et de descendre sur un support verticale en toute sécurité et sans intervention de l'utilisateur (Fig. 4.1). Si l'utilisateur tombe, le dispositif se verrouillera instantanément sur la corde (Fig. 4.2). **Attention ! Le dispositif devrait toujours être tenu le plus haut possible par rapport au point d'attache EN 361 et, quand utilisé avec le composant Kit12, il devrait toujours être maintenu en position plus élevé par rapport à l'épaule de l'utilisateur (Fig. 10.1-8.2).**

7.4 - Tirant d'air (Fig. 13). Le tirant d'air est l'espace libre minimal en dessous de l'utilisateur qui doit être respecté afin qu'en cas de chute due à une rupture ou à un mauvais fonctionnement de la corde de travail ou de l'un de ses composants, l'utilisateur n'entre pas en collision avec le sol ou tout autre obstacle sur la trajectoire de sa chute. Le tirant d'air (F) est représenté par la distance d'arrêt (H) à laquelle on ajoute une distance de 1 m (B). À cela, doit également être ajouté l'allongement de la ligne d'ancrage (E), dû à l'élasticité de la corde, pouvant varier en fonction des conditions d'utilisation (ex. distance entre l'opérateur et le point d'ancrage). Dans le tableau, sont reportées les valeurs pour des facteurs de chute 2, dans différentes configurations, pour des poids de 100 kg et 140 kg. La distance entre le point d'attache du harnais et les pieds de l'utilisateur est, par convention, de 1,5 m (C). **Attention ! Avant et pendant chaque utilisation, tenir compte de la valeur du tirant d'air de l'EPI employé. Attention ! Les valeurs reportées dans le tableau sont basées sur des estimations théoriques et des tests de chute avec masse rigide. Attention ! Dans le cas où l'utilisateur se trouverait en dessous de la hauteur indiquée par le tirant d'air, il pourrait ne pas être protégé des chutes : il est donc conseillé d'adopter des mesures de sécurité supplémentaires pendant la remontée ou la descente.**

7.5 - Avertissements EN 353-2. 1) Préparer sur l'extrémité inférieure de la ligne d'ancrage flexible un nœud de sécurité à une distance qui ne soit pas inférieure à 30 cm de l'extrémité de la corde (Fig. 7.3). Alternativement, utiliser une ligne d'ancrage flexible avec l'extrémité inférieure dotée d'anneau cousu. 2) Pour améliorer les prestations de dispositif antichute, il est recommandé d'attacher un poids (2÷5 kg) à l'extrémité inférieure de la ligne d'ancrage flexible (Fig. 7.1). 3) Lors de la progression sur la corde, il faut vérifier que la corde soit tendue, qu'elle ne soit pas en frottement sur une arête ou entre en contact avec des substances agressives. 4) L'utilisateur devra toujours se trouver au-dessous du point d'ancrage, avec un angle ne dépassant pas les 15° par rapport à l'axe vertical (Fig. 7.2).

7.6 - Avertissements EN 12841-A.

1) Les dispositifs de régulation de la corde ne sont pas aptes à être utilisés dans un système d'arrêt des chutes. 2) Quand une ligne d'ancrage est chargée avec tout le poids de l'utilisateur, elle devient une ligne de travail et elle n'est pas apte à arrêter les chutes : pour une sécurité optimale de l'utilisateur, il est nécessaire d'installer une ligne de vie additionnelle. Faire toujours attention que le dispositif antichute ne se charge pas sur la ligne de sécurité. 3) Éviter toutes surcharges ou charges dynamiques sur le dispositif qui peuvent endommager la ligne d'ancrage. 4) La ligne d'ancrage doit être reliée à des points d'ancrage situés au-dessus de l'utilisateur et il est nécessaire d'éviter que la corde se détende entre l'ancrage et l'utilisateur (Fig. 11). 5) Les caractéristiques de la ligne d'ancrage peuvent changer lors de l'utilisation, à cause de l'usure, de la saleté, de l'humidité ou des nombreuses utilisations sur le même côté de la ligne : il faut bien faire attention au fait que toutes ces conditions peuvent influencer le coulissement de la ligne à l'intérieur du dispositif.

8) SYMBOLES. Consulter la légende dans les instructions générales (paragraphe 16) : F1 ; F2 ; F9.

9) PIÈCES DE RECHANGE/ACCESSOIRES.

Ce produit est compatible uniquement avec les pièces de rechange et les accessoires spécifiques listés ci-dessous : Kit12* (Ref. No. KIT12). **Attention ! Les accessoires/pièces de rechange marqués d'un astérisque (*) ne constituent pas en eux-mêmes un EPI. Attention ! Avant d'installer un accessoire/une pièce de rechange, lisez et comprenez les instructions d'utilisation du dispositif sur lequel il sera installé. Attention ! Avant utilisation, vérifiez que l'accessoire/la pièce de rechange est correctement installé.**

Die Gebrauchsanweisungen für dieses Gerät bestehen aus allgemeinen Anweisungen, spezifischen Anweisungen zum Gerät SKR-2 und aus den zusätzlichen Anweisungen des Einzelteils Kit12, wo es verwendet wird. Alle Anweisungen müssen vor dem Gebrauch aufmerksam gelesen werden. **Achtung!** Dieses Blatt besteht nur aus der spezifischen Anweisung zum Gerät SKR-2.

SPEZIFISCHE ANWEISUNGEN SKR-2.

Diese Anmerkung enthält die notwendigen Informationen für einen korrekten Gebrauch des/der folgenden Produkte/s: SKR-2. Jegliche Art von Höhenarbeit setzt die Verwendung von Persönlicher Schutzausrüstung (PSA) zum Schutz vor Abstürzen voraus. Vor dem Zugang zum Arbeitsbereich müssen sämtliche Risikofaktoren (Umgebungsrisiken, Begleit- und Folgerisiken) berücksichtigt werden.

1) ANWENDUNGSBEREICH (Abb. 1). Dieses Produkt ist eine Persönliche Schutzausrüstung gegen Absturz (P.S.A.); es steht im Einklang mit der Verordnung (EU) Nr. 2016/425. EN 12841:2006-A. Systeme für seilunterstütztes Arbeiten / Seileinstellvorrichtungen an Sicherungsseilen. EN 353-2:2002. Mitlaufende Auffanggeräte einschließlich beweglicher Führung. **Achtung!** Für dieses Produkt muss die Anleitung der Norm EN 365 beachtet werden (allgemeine Gebrauchsanweisung / Absatz 2.5). Achtung! Für dieses Produkt ist eine gründliche regelmäßige Kontrolle verpflichtend (allgemeine Gebrauchsanweisung / Absatz 8).

2) BENANNTE STELLEN.

Die Legende in der allgemeinen Gebrauchsanweisung lesen (Absatz 9 / Tabelle D): M1; N1.

3) NOMENKLATUR (Abb. 2). A) Körper. B) Sicherheitshebel. C) Verriegelungsnocken. D) Verbindungsöffnung.

3.1 - Hauptmaterialien. Die Legende in der allgemeinen Gebrauchsanweisung lesen (Absatz 2.4): 2; 3; 7.

4) MARKIERUNG.

Zahlen / Buchstaben ohne Bildunterschriften: die Legende in der allgemeinen Gebrauchsanweisung lesen (Absatz 5).

4.1 - Allgemeines (Abb. 2). Angaben: 1; 4; 7; 8; 11; 12; 15; 17; 19; 30) Mögliche Konfigurationen und jeweilige maximal zulässige Belastungen; 31) Referenznormen und jeweiliger Durchmesser/Typ der kompatiblen Seile.

4.2 - Rückverfolgbarkeit (Abb. 2). Angaben: T1; T3; T8; T9.

5) KOMPATIBILITÄT.

Das Gerät muss an den Anschlagpunkt EN 361 (vorzugsweise vorne) eines Gurtes, angeschlossen werden, wie unten gezeigt: A) mit einem EN 362 Karabiner (Abb. 6.1-6.2-8.1); B) mit dem unteren Verbindungselement des Einzelteil-Kit12 (Abb. 6.3-6.4-8.2). **Achtung!** Ausschließlich ovale Verbindungselemente EN 362 verwenden, mit maximaler Länge von 112 mm und, wo möglich, mit Anti-Rotations-Positionierungshalterungen versehen (z. B. Fix Pro). Achtung! Die Anwendung von andersartigen Einzelteilen, die nicht hier gelistet sind, ist verboten. Dies gilt ebenso für Schlingen/Schnüre zur Verlängerung der Verbindung des Geräts mit dem Gurt oder dem Anschlagpunkt. Achtung! Das Bestandteil-Kit12 nicht alleine oder zusammen mit anderen Vorrichtungen nutzen.

5.1 - Anschlagpunkte. Es dürfen ausschließlich Anschlagpunkte verwendet werden, die der Norm EN 795 entsprechen (Mindestbelastbarkeit 12 kN oder 18 kN für nicht-metallische Verankerungen) und keine scharfen Kanten aufweisen.

5.2 - Seile (Abb. 1) Das Gerät, gemäß EN 353-2 verwendet, darf nur mit den Seilen benutzt werden, die in der Tabelle stehen (Abb. 1). Das gemäß EN 353-2 verwendete Gerät kann nur mit folgenden Seilmodellen verwendet werden, mit vernähter Seilöse und aus Polyamid (PA) bestehend: Patron Plus 11 und Patron 10.5 (Climbing Technology / Teufelberger). Das Gerät, das gemäß EN 12841-A verwendet wird, kann nur mit halbstatischen Seilen (Kern + Mantel) EN 1891-A Ø 10,5÷11 mm verwendet werden. Folgende Seile wurden zur Zertifizierung verwendet: Patron Plus 11 und Patron 10.5 (Teufelberger). **Achtung!** Keine Drahtseile oder geflochtene Seile benutzen.

6) KONTROLLEN.

Zusätzlich zu den folgenden Kontrollmaßnahmen muss beachtet werden, was in der allgemeinen Gebrauchsanweisung steht (Absatz 3). Vor jeder Benutzung muss überprüft werden, dass: das in die Verbindungsöffnung eingeführte Verbindungselement sich ohne Behinderungen von außen drehen kann. Während der Benutzung: muss sichergestellt werden, dass das Seil gespannt bleibt, um einen eventuellen Absturz einzuschränken; muss ein Lockern des Seils zwischen der Verankerung und dem Benutzer vermieden werden.

7) GEBRAUCHSANWEISUNG

Die Vorrichtung SKR-2 kann für die vertikale Nutzung in Auffangvorrichtungen (EN 353:2) verwendet werden, oder für seilunterstütztes Arbeiten (EN 12841-A). Maximale Arbeitslast: 140 kg.

7.1 - Installation. Durch Drehen den Verriegelungsnocken und das Sicherheitshebelchen öffnen (Abb. 3.1). Das Gerät aufs Seil positionieren und die korrekte Anwendungsrichtung berücksichtigen (Abb. 3.2), schließlich den Verriegelungsnocken und den Sicherheitshebel freigeben, um das Seil nicht aus dem Gerät zu lassen (Abb. 3.3). Zum Schluss das Verbindungselement in die Verbindungsöffnung einfügen (Abb. 3.4). **Lebensgefahr!** Das Gerät ist unidirektional, nicht

verkehrt herum verwenden (Abb. 5.1). Achtung! Um das Gerät vom Seil zu entfernen, muss erst das Verbindungselement aus der Verbindungsöffnung entfernt werden.

7.2 - Funktionstest. Die Auffangvorrichtung am Karabiner ziehend nach oben gleiten lassen, um ein reibungsloses Gleiten sicherzustellen (Abb. 3.5). Den Karabiner dann rasch kräftig nach unten ziehen, um zu überprüfen, dass die Auffangvorrichtung unverzüglich am Seil blockiert (Abb. 3.6). **Achtung!** Erst nach der korrekten Durchführung der Funktionskontrolle kann das Gerät in Betrieb genommen werden.

7.3 - Verwendung. Das untere Verbindungselement des Bestandteil-Kit12 oder das einzelne Verbindungselement an einem Befestigungspunkt EN 361 des Gurts anbringen. Das Gerät ermöglicht den sicheren Auf- und Abstieg am vertikalen Sicherheitsseil und ohne Zutun des Benutzers (Abb. 4.1). Bei einem Absturz des Benutzers blockiert das System sofort (Abb. 4.2). **Achtung!** Das Gerät sollte immer so hoch wie möglich über dem Befestigungspunkt EN 361 gehalten werden. Sollte es in Kombination mit Kit12 verwendet werden, sollte es sich über Schulterhöhe des Benutzers befinden (Abb. 10.1-8.2).

7.4 - Sturzraum (Abb. 13). Als Sturzraum versteht sich jener minimale freie Raum unterhalb des Benutzers, der eingehalten werden muss, um zu vermeiden, dass es im Falle eines Absturzes durch eine Beschädigung oder Fehlfunktion am Arbeitsseil oder an einem der Systemkomponenten zu einer Bodenkollision oder mit anderen Hindernissen in der Falllinie des Benutzers kommt. Der Sturzraum (F) wird vom Bremsweg dargestellt (H) plus einem weiteren Abstand von 1 m (B). Diesen Werten muss noch der Dehnungswert des Seilsystems dazugerechnet werden (E), der sich aus der Elastizität des Seils begründet und der je nach Anwendungskonditionen variieren kann (z.B. Distanz zwischen Benutzer und Anschlagpunkt). Die Tabelle zeigt die Werte mit Sturzfaktor 2 in den verschiedenen Konfigurationen für die Massen von 100 und 140 kg an. Die Distanz zwischen Befestigungspunkt am Gurt und den Füßen des Benutzers wird generell mit 1,5 m (C) bemessen.

Achtung! Vor und während jedem Gebrauch den Wert des Sturzraums des verwendeten Geräts in Betracht ziehen. Achtung! Die in der Tabelle angeführten Werte stützen sich auf theoretische Schätzungen und Sturzttests mit starren Körpern.

Achtung! Sollte sich der Benutzer unterhalb des angegebenen Sturzraums befinden, könnte er bei einem Sturz nicht geschützt sein: es wird empfohlen, deshalb während des Auf- oder Abstiegs zusätzliche Sicherheitsmaßnahmen zu aktivieren.

7.5 - Hinweise EN 353-2. 1) Anbringen Sie am unteren Ende der flexible Anschlagvorrichtung einen Sicherheitsknoten, in einem Abstand von mindestens 30 cm vor dem Seilende (Abb. 7.3). Alternativ, verwenden Sie eine flexible Anschlagvorrichtung mit dem unteren Ende mit vernähter Schlinge. 2) Um die Leistungen der Auffangvorrichtung zu verbessern, es empfiehlt sich ein Gewicht (2÷5 kg) am Ende der flexible Anschlagvorrichtung zu verbinden (Abb. 7.1). 3) Während der Fortbewegung am Seil muss geprüft werden, dass das Seil gespannt ist, nicht an Kanten aufliegt und nicht mit aggressiven Substanzen in Berührung kommt. 4) Der Benutzer muss sich immer unter dem Verankerungspunkt mit einem maximalen Winkel von 15° zur Senkrechten (Abb. 7.2) befinden.

7.6 - Hinweise EN 12841-A. 1) Die Seileinstellvorrichtungen sind nicht für die Verwendung in einem Auffang-Sicherheitssystem geeignet. 2) Wenn eine Seileinstellvorrichtung mit dem ganzen Gewicht des Benutzers belastet wird, wird sie zum Arbeitsseil und ist nicht für das Auffangen eines Absturzes geeignet: für eine optimale Sicherheit des Benutzers ist es notwendig, ein zusätzliches Sicherheitsseil einzurichten. Es muss immer darauf geachtet werden, dass die Auffangvorrichtung nicht das Sicherheitsseil belastet. 3) Jegliche Überlastung oder dynamische Belastung der Einstellvorrichtung vermeiden, dies könnte das Seilsystem beschädigen. 4) Das Seilsystem muss an Anschlagpunkten befestigt werden, die sich oberhalb des Benutzers befinden und es muss vermieden werden, dass sich zwischen Anschlagvorrichtung und Benutzer Schlappseil bildet (Abb. 11). 5) Die Eigenschaften des Seilsystems können sich während der Benutzung infolge von Verschleiß, Verschmutzung, Feuchtigkeit sowie durch häufige Benutzung desselben Seilabschnitts verändern; es muss berücksichtigt werden, dass diese Zustände die Gleifähigkeit des Seils beeinflussen können.

8) ZEICHEN.

Die Legende in der allgemeinen Gebrauchsanweisung lesen (Absatz 16): F1; F2; F9.

9) ERSATZTEILE/ZUBEHÖR.

Dieses Produkt ist nur mit den spezifischen Ersatzteilen und folgendem Zubehör kompatibel: Kit12* (Ref. Nr. KIT12). **Achtung!** Mit einem Sternchen (*) gekennzeichnete Zubehörteile/Ersatzteile sind keine PSA. Achtung! Lesen und verstehen Sie vor dem Installieren eines Zubehörteils/Ersatzteils die Gebrauchsanweisung des Geräts, auf dem es installiert werden soll. Achtung! Vergewissern Sie sich vor dem Gebrauch, dass das Zubehör/Ersatzteil korrekt installiert ist.

Las instrucciones de uso de este equipo consisten en las instrucciones generales, en las instrucciones específicas propias del dispositivo SKR-2 y en las instrucciones accesorias del componente Kit12, si es utilizado. Todas las instrucciones deben leerse cuidadosamente antes del uso. **¡Atención!** El presente documento contiene solo las instrucciones específicas para el dispositivo SKR-2.

INSTRUCCIONES ESPECÍFICAS SKR-2.

Esta anotación incluye las informaciones necesarias para el uso correcto del siguiente producto/s: SKR-2. Cualquier trabajo en altura requiere el uso de Equipos de Protección Individual (EPI) contra el riesgo de caídas. Antes de acceder a la posición de trabajo se deben considerar todos los factores de riesgo (ambiental, concomitante, consecencial).

1) ÁMBITO DE APLICACIÓN (Fig. 1). Este producto es un dispositivo de protección individual (P.P.E.) contra caídas de altura y cumple con el Reglamento (UE) 2016/425. EN 12841:2006-A - Sistemas de acceso mediante cuerda / Dispositivo de regulación de cuerda para línea de seguridad. EN 353-2:2002. Dispositivo anticaída de tipo guiado sobre línea que comprende una línea de amarre flexible. **¡Atención!** Por este producto es necesario respetar las indicaciones de la Norma EN 365 (instrucciones generales - paragrafo 2.5). **¡Atención!** Por este producto es obligatoria una inspección periódica detallada (instrucciones generales - paragrafo 8).

2) ORGANISMOS NOTIFICADOS.

Consulten la leyenda en las instrucciones generales (sección 9 / tabla D): M1; N1.

3) NOMENCLATURA (Fig. 2). A) Cuerpo. B) Palanca de seguridad. C) Leva de bloqueo. D) Orificio de conexión.

3.1 - Materiales principales. Consulten la leyenda en las instrucciones generales (sección 2.4): 2; 3; 7.

4) MARCADO.

Números/letras sin título: consulten la leyenda en las instrucciones generales (párrafo 5).

4.1 - General (Fig. 2). Indicaciones: 1; 4; 7; 8; 11; 12; 15; 17; 19; 30) Configuraciones posibles y relativas cargas máximas permitidas; 31) Norma de referencia y tipos de cuerdas con diámetros compatibles.

4.2 - Trazabilidad (Fig. 2). Indicaciones: T1; T3; T8; T9.

5) COMPATIBILIDAD.

El dispositivo debe estar conectado al punto de anclaje EN 361 (preferiblemente delante) de un arnés como se muestra a continuación: A) a través de un conector EN 362 (Fig. 6.1-6.2-8.1); B) a través del conector inferior del componente Kit12 (Fig. 6.3-6.4-8.2). **¡Atención!** Sólo deben utilizarse conectores ovalados EN 362, de una longitud máxima de 112 mm y, si es posible, equipados con posicionadores antivuelco (p. ej. Fix Pro). **¡Atención!** Está prohibido el uso de componentes diferentes de los indicados; también se prohíbe el uso de otras cintas/cuerdas auxiliares para extender la conexión del dispositivo al arnés o al anclaje. **¡Atención!** No utilizar el componente Kit12 por sí solo o en combinación con otros dispositivos.

5.1 - Puntos de anclaje. Se deben utilizar exclusivamente puntos de anclaje, conformes con la norma EN 795 (resistencia mínima 12 kN o 18 kN para anclajes no metálicos), que no presenten aristas cortantes.

5.2 - Cuerdas (Fig. 1). El dispositivo para ser utilizado siguiendo lo indicado en la EN 353-2, debe utilizarse, solamente, con las cuerdas indicadas en la tabla (Fig. 1). El dispositivo, utilizado en acuerdo a la EN 353-2, se puede emplear exclusivamente con los siguientes modelos de cuerda, dotadas de un extremo a forma de anillo cosido fabricado en poliamida (PA): Patron Plus 11 y Patron 10.5 (Climbing Technology / Teufelberger). El dispositivo, utilizado conforme a la EN 12841-A, se puede utilizar solamente con cuerdas semiestáticas (alma + camisa) EN 1891-A Ø 10,5÷11 mm. Para la certificación se han realizado las cuerdas siguientes: Patron Plus 11 y Patron 10.5 (Teufelberger). **¡Atención!** No utilizar sobre cable metálico o cuerda trenzada.

6) CONTROLES.

Además de las inspecciones siguientes, respetar todo lo indicado en las instrucciones generales (paragrafo 3). Antes de cada utilización comprobar que: el conector enganchado en el orificio de conexión pueda girar sin obstáculos externos. Durante cada utilización: asegurarse de que la cuerda permanezca tensada para limitar posibles caídas; evitar que entre el amarre y el utilizador se produzcan aflojamientos en la cuerda.

7) INSTRUCCIONES PARA EL USO.

El dispositivo SKR-2 está indicado para uso vertical en sistemas de frenado de caídas (EN 353-2) o para trabajos en cuerda (EN 12841-A). Carga límite de trabajo: 140 kg.

7.1 - Instalación. Abrir la leva de bloqueo y la palanca de seguridad girándola (Fig. 3.1). Posicionar el dispositivo sobre la cuerda siguiendo el sentido correcto para el uso (Fig. 3.2) soltar la leva de bloqueo y la palanca de seguridad, impidiendo a la cuerda salirse del dispositivo (Fig. 3.3). Introducir, finalmente, el conector en el orificio de enganche (Fig. 3.4). **¡Peligro de muerte!** El dispositivo

es unidireccional: no debe utilizarse en el sentido contrario a lo indicado (Fig. 5.1). **¡Atención!** Para desmontar la cuerda del dispositivo es necesario sacar el conector del orificio de enganche.

7.2 - Test del funcionamiento. Hacer deslizarse el anticaída hacia arriba, arrastrándolo por medio del conector, para comprobar que se desliza libremente (Fig. 3.5). Tirar entonces hacia abajo, para comprobar que el anticaída se bloquea inmediatamente sobre la cuerda (Fig. 3.6). **¡Atención!** Solo después de haber realizado correctamente la prueba de funcionamiento es posible continuar con el uso del dispositivo.

7.3 - Usos. Enganchar el conector inferior del componente Kit12 o un simple conector en un punto de agarre EN 361 del arnés. El dispositivo permite subir y bajar por una línea vertical con total seguridad y sin intervención del usuario (Fig. 4.1). En caso de caída del usuario el sistema se bloquea de forma instantánea (Fig. 4.2). **¡Atención!** El dispositivo debería mantenerse lo más alto posible respecto al punto de enganche EN 361 y cuando se utiliza combinado con el componente Kit12, debería mantenerse, siempre, por encima del hombro del usuario (Fig. 10.1-8.2).

7.4 - Distancia libre de caída (Fig. 13). La distancia libre de caída es el mínimo espacio libre debajo del usuario que hay que garantizar para que, en el caso de una caída debida a una rotura o mal funcionamiento de la línea de trabajo o de uno de sus componentes, el usuario no colisione con el suelo o con algún obstáculo en el trayecto de caída. La distancia libre de caída (F) es dada por la distancia de arresto (H) más una distancia adicional de 1 m (B). A esas distancias hay que añadirles también la elongación de la línea de anclaje (E), debida a la elasticidad de la cuerda, que puede variar dependiendo de las condiciones de uso (p. ej. distancia entre usuario y punto de anclaje). La tabla muestra los valores con factor de caída 2, en varias configuraciones, para unas masas de 100 y 140 kg. La distancia ente el punto de enganche en el arnés y los pies de usuario es, por convención, de 1,5 m (C). **¡Atención!** Antes y durante cada uso tener en cuenta el valor de la distancia libre de caída del equipo utilizado. **¡Atención!** Los valores de la tabla están basados en cálculos teóricos y pruebas de caída con masa rígida. **¡Atención!** Si el usuario se encontrase por debajo de la altura indicada como distancia libre de caída, éste podría no estar protegido contra las caídas: se aconseja de adoptar medidas suplementarias durante el ascenso o el descenso.

7.5 - Advertencias EN 353-2. 1) Realizar en el extremo inferior de la línea de anclaje flexible un nudo de seguridad a una distancia no menor de 30 cm del extremo de la cuerda (Fig. 7.3). Alternativamente, utilizar una línea de anclaje flexible con el extremo inferior equipado con un agujero cosido. 2) Para mejorar el rendimiento del dispositivo anticaída, se recomienda de conectar un peso (2±5 kg) al extremo inferior de la línea de anclaje flexible (Fig. 7.1). 3) Durante la progresión en la cuerda, es necesario comprobar que la cuerda permanezca tensada, que no choque contra alguna esquina y que no entre en contacto con sustancias agresivas. 4) El utilizador deberá encontrarse siempre por debajo del punto de amarre, con un ángulo máximo de 15° respecto a la vertical (Fig. 7.2).

7.6 - Advertencias EN 12841-A. 1) Los dispositivos de regulación del cable no son adecuados para ser utilizados en un sistema de parada de caída. 2) Cuando una línea de amarre está cargada con la totalidad del peso del utilizados se convierte en una línea de trabajo y no es apta para detener las caídas: para una adecuada seguridad del usuario es necesario añadir una línea de seguridad. Prestar siempre atención a que el dispositivo anticaída no se apoye sobre la línea de seguridad. 3) Evitar cualquier sobrecarga o carga dinámica sobre el dispositivo de regulación porque podría dañar la línea de amarre. 4) La línea de anclaje tiene que estar conectada a unos puntos de anclaje puestos por encima del usuario y es necesario que la cuerda entre el anclaje y el usuario no quede floja en ningún punto (Fig. 11). 5) Las características de la línea de amarre pueden variar durante la utilización, debido a desgaste, suciedad, humedad o utilizaciones repetidas sobre la misma parte de la línea: prestar atención porque esta condición puede influir sobre la facilidad de deslizamiento de la línea dentro del equipo.

8) SIGNOS. Consulten la leyenda en las instrucciones generales (sección 16): F1; F2; F9.

9) PIEZAS DE REPUESTO / ACCESORIOS.

Este producto es compatible solo con las piezas de repuesto y accesorios específicos que se enumeran a continuación: Kit12* (Ref. No. KIT12). **¡Atención!** Los accesorios/repuestos marcados con un asterisco (*) por sí mismos no constituyen PPE. **¡Atención!** Antes de instalar un accesorio/pieza de repuesto, lea y comprenda las instrucciones de uso del dispositivo en el que se instalará. **¡Atención!** Antes de usar, compruebe que el accesorio/pieza de repuesto esté correctamente instalado.

As instruções de utilização deste equipamento consistem em vários conjuntos: instruções gerais, instruções que são específicas do dispositivo SKR-2 e instruções de acessórios para o componente Kit12, caso seja utilizado. Os conjuntos de instruções devem ser lidos na íntegra e com atenção antes de utilizar o equipamento. **Atenção!** Este documento inclui apenas as instruções específicas para a utilização do modelo SKR-2.

INSTRUÇÕES ESPECÍFICAS PARA O MODELO SKR-2.

Esta nota contém as informações necessárias para um uso correto do(s) seguinte(s) produto(s): SKR-2. Qualquer trabalho em altura requer a utilização de um equipamento de proteção individual (E.P.I.) como proteção contra o risco de queda. Antes de entrar na estação de trabalho, todos os fatores de risco devem ser avaliados (ambientais, concomitantes, consequenciais).

1) CAMPO DE APLICAÇÃO(Fig. 1). Este produto é um equipamento de proteção individual (E.P.I.) contra as quedas de uma altura; ele está em conformidade com o regulamento (UE) 2016/425. EN 12841:2006-A- Sistemas de acesso por corda/dispositivos de ajustamento da corda. EN 353-2:2002 - Dispositivos antiqueda do tipo guiado, incluindo um cabo flexível de ancoragem. **Atenção!** Para este produto devem ser observadas as indicações da norma EN 365 (instruções gerais/secção 2.5). **Atenção!** Para este produto, uma verificação periódica completa é obrigatória (instruções gerais/parágrafo 8).

2) ÓRGÃOS NOTIFICADOS.

Consultar a legenda nas instruções gerais (parágrafo 9/tabela D): M1; N1.

3) NOMENCLATURA (Fig. 2). A) Corpo. B) Alavanca de segurança. C) Came de bloqueio. D) Abertura para ligação.

3.1 - Principais materiais. Consulte a legenda nas instruções gerais (parágrafo 2.4): 2; 3; 7.

4) MARCAÇÃO.

Números/letras sem legenda: consultar a legenda nas instruções gerais (parágrafo 5).

4.1 - Geral (Fig. 2). Indicações: 1; 4; 7; 8; 11; 12; 15; 17; 19; 30) Possíveis configurações e cargas máximas relativas permitidas; 31) Padrões de referência e diâmetros relativos/tipo de cordas compatíveis.

4.2 - Rastreabilidade (Fig. 2). Indicações: T1; T8; T9.

5) COMPATIBILIDADE.

O equipamento deve ser ligado ao ponto de fixação EN 361 no arnês (de preferência na parte da frente) de uma das seguintes maneiras: A) através de um conector em conformidade com EN 362 (Fig. 6.1-6.2-8.1); B) através do conector inferior do componente do kit 12 (Fig. 6.3-6.4-8.2). **Atenção!** Utilize apenas conectores ovais em conformidade com EN 362, com comprimento máximo de 112 mm e, se possível, equipados com um sistema de fixação anti rotativo (por exemplo, Fix Pro). **Atenção!** A utilização de componentes diferentes dos recomendados é expressamente proibida; a utilização de outras cintas/cordões para aumentar a ligação do dispositivo ao arnês ou à âncora também é proibida. **Atenção!** Não utilize o componente do kit 12 individualmente ou em conjunto com outros dispositivos.

5.1 - Pontos de fixação. Para instalar a corda, só podem ser utilizados pontos de fixação que estejam em conformidade com a norma EN 795 (resistência mínima de 12 kN ou 18 kN para âncoras não metálicas) que não tenham arestas aguçadas.

5.2 - Cordas (Fig. 1). O dispositivo utilizado em conformidade com a norma EN 353-2 só pode ser utilizado com as cordas indicadas na tabela (Fig. 1). O dispositivo utilizado em conformidade com a norma EN 353-2 só pode ser utilizado com as seguintes cordas, equipadas com uma boteira cosida e feita de poliamida (PA): Patron Plus 11 e Patron 10.5 (Climbing Technology/Teufelberger). O dispositivo utilizado em conformidade com a norma EN 12841-A só pode ser utilizado com cordas semiestáticas Ø 10.5÷11 mm (núcleo + bainha) com a norma EN 1891-A. As seguintes cordas foram utilizadas para certificação: Patron Plus 11 e Patron 10.5 (Teufelberger). **Atenção!** Não utilize em cabos metálicos ou cordas torcidas.

6) CONTROLOS.

Além dos controlos indicados abaixo, respeite as instruções gerais indicadas (parágrafo 3). Antes de cada utilização, verifique se: o conector inserido na abertura de ligação consegue rodar sem obstáculos externos. Durante cada utilização: certifique-se sempre de que a corda está sempre sob tensão para evitar possíveis quedas; evite que a corda fique solta entre a âncora e a fixação no arnês.

7) INSTRUÇÕES DE UTILIZAÇÃO.

O dispositivo SKR-2 é indicado para utilização na vertical em sistemas antiqueda (EN 353-2) ou para o acesso por corda (EN 12841-A). Limite de carga de trabalho: 140 kg.

7.1 - Instalação. Rode o came de bloqueio e a alavanca de segurança para abri-los (Fig. 3.1). Coloque o dispositivo na corda, respeitando a direção de utilização correta (Fig. 3.2) e depois liberte o came de bloqueio e a alavanca de segurança, para impedir que a corda se solte (Fig. 3.3). Por último, insira o conector no furo de fixação (Fig. 3.4). **Perigo de morte!** O equipamento é um dis-

positivo unidirecional, não inverta a orientação de utilização (Fig. 5.1). **Atenção!** Para desinstalar o dispositivo da corda, deve retirar o conector do furo de fixação. **7.2 - Ensaio de funcionamento.** Deslize o dispositivo antiqueda para cima, puxando-o pelo conector para verificar se desliza facilmente (Fig. 3.5). Em seguida, puxe-o rapidamente para baixo e verifique se o dispositivo antiqueda fica bloqueado de imediato na corda (Fig. 3.6). **Atenção!** Só pode utilizar o dispositivo depois de efetuar o teste de funcionamento.

7.3 - Utilização. Ligue o conector inferior do componente do Kit 12 ou o conector individual a um ponto de fixação em conformidade com a norma EN 361 no arnês. O dispositivo permite a subida e descida numa linha vertical em total segurança e sem intervenção por parte do utilizador (Fig. 4.1). Na eventualidade de queda do utilizador, o sistema é bloqueado de imediato (Fig. 4.2). **Atenção!** O dispositivo deve ser sempre mantido o mais alto possível no que respeita ao ponto de fixação em conformidade com a norma EN 361 e, quando for utilizado em conjunto com o componente do Kit 12, deve ser sempre mantido a uma altura superior à dos ombros do utilizador (Fig. 10.1-8.2).

7.4 - Em caso de queda (Fig. 13). A distância em caso de queda é o espaço mínimo disponível abaixo dos pés do utilizador que deve ser garantida para evitar qualquer colisão com o chão ou qualquer outro obstáculo ao longo da linha de queda, na eventualidade de queda causada por falha ou mau funcionamento da corda ou um dos respetivos componentes. A distância em caso de queda (F) é indicada pela distância de imobilização (H), bem como uma distância adicional de 1 m (B). Estes valores devem ser adicionados à extensão do cabo de ancoragem (E), que se deve à elasticidade da corda e pode variar consoante as condições de utilização (por exemplo, a distância entre o utilizador e o ponto de fixação). A tabela indica os valores com um fator de queda 2, em configurações diferentes e para massas de 100 kg e 140 kg. A distância entre o ponto de fixação no arnês e os pés do utilizador é, regra geral, equivalente a 1,5 m (C). **Atenção!** Antes e durante cada utilização, é essencial ter em conta a folga exigida pelo equipamento utilizado. **Atenção!** Os valores indicados na tabela têm como base estimativas teóricas e ensaios de queda a um peso rígido. **Atenção!** Se o utilizador estiver abaixo da distância de segurança em caso de queda indicada, isso significa que pode não estar protegido contra quedas: por conseguinte, é aconselhável adotar medidas adicionais durante a escala ou a descida.

7.5 - Avisos relativos à norma EN 353-2. 1) Faça previamente um nó na extremidade inferior da linha de fixação flexível a uma distância não inferior a 30 cm da ponta da corda (Fig. 7.3). Como alternativa, utilize uma linha de fixação flexível com a ponta cosida. 2) Para melhorar a eficácia do dispositivo antiqueda, é aconselhável fixar um peso (2÷5 kg) na extremidade inferior da linha de fixação flexível (Fig. 7.1). 3) Durante a subida ao longo da corda, certifique-se de que a corda está bem esticada, não toca com qualquer extremidade e não entra em contacto com quaisquer substâncias agressivas/abrasivas. 4) O utilizador deve estar sempre a um nível inferior em comparação ao ponto de fixação, o ângulo máximo de inclinação possível não deve ser superior a 15° (Fig. 7.2).

7.6 - Avisos relativos à norma EN 12841-A. 1) Os dispositivos de ajustamento da corda não foram utilizados no arresto contra quedas. 2) Quando um cabo de ancoragem é carregado de maneira permanente com o peso do utilizador, torna-se numa corda e não é adequado para suportar quedas: para reforçar a segurança do utilizador, deve ser utilizado um cabo de segurança adicional. Certifique-se sempre de que o dispositivo antiqueda não é utilizado no cabo de segurança. 3) Evite qualquer sobrecarga ou carga dinâmica no dispositivo por que pode danificar o cabo de ancoragem. 4) O cabo de ancoragem deve ser ligado aos pontos de fixação colocados acima do utilizador; deve ser evitada qualquer folga na corda entre o ponto de fixação e o utilizador (Fig. 11). 5) O desempenho técnico do cabo de ancoragem pode variar consideravelmente, devido a sujidade, humidade, gelo, utilização repetida do mesmo alongamento: tenha em consideração que estas variâncias influenciam o comportamento da corda no interior do dispositivo.

8) SÍMBOLOS.

Consulte a legenda nas instruções gerais (parágrafo 16): F1; F2; F9.

9) PEÇAS SOBRESSELENTES/ACESSÓRIOS.

Este produto é compatível apenas com as peças de reposição e acessórios específicos listados a seguir: Kit12* (ref. n.º KIT12). **Atenção!** Os acessórios/peças sobressalentes marcados com um asterisco (*) por si só não constituem um EPI. **Atenção!** Antes de instalar um acessório/peça sobressalente, leia e compreenda as instruções de uso do dispositivo no qual ele será instalado. **Atenção!** Antes do uso, verifique se o acessório/peça sobressalente está instalado corretamente.

Instruktionerna för användning av denna utrustning består av olika uppsättningar instruktioner: allmänna instruktioner, specifika instruktioner för SKR-2-enheten och tillbehörsinstruktioner för Kit12-komponent, där den används. Alla uppsättningar instruktioner ska läsas noggrant innan utrustningen används. **Var uppmärksam!** Detta dokument innehåller endast de specifika anvisningarna för användning av SKR-2.

SPECIFIKA INSTRUKTIONER SKR-2.

Denna anteckning innehåller nödvändig information för korrekt användning av följande produkter: SKR-2. Allt arbete på hög höjd kräver användning av personlig skyddsutrustning (PSU) som skydd mot risk för fall. Innan arbetsstationen intas ska alla riskfaktorer utvärderas (miljö, belysande omständighet, följd).

1) ANVÄNDNINGSSOMRÅDE (Figur 1). Denna produkt är en personlig skyddsanordning (PSU) mot fall från hög höjd; den överensstämmer med förordning (EU) 2016/425. EN 12841:2006-A - System för repåtkomst / anordning för justering av säkerhetslina. EN 353-2:2002 - Guidad typ av uppfångningsanordning inklusive en flexibel förankringslina. **Var uppmärksam!** För denna produkt ska indikationerna på standarden EN 365 respekteras (allmänna instruktioner / stycke 2.5). **Var uppmärksam!** En regelbunden noggrann inspektion av denna produkt är obligatorisk (allmänna instruktioner / stycke 8).

2) MEDDELADE ORGAN.

Se förklaringen i de allmänna instruktionerna (punkt 9 / tabell D): M1; N1.

3) NOMENKLATUR (Figur 2). A) Kropp. B) Säkerhetsanordning. C) Låskam. D) Anslutningshål.

3.1 - Huvudmaterial. Se förklaringen i de allmänna instruktionerna (Stycke 2.4): 2; 3; 7.

4) MÄRKNING.

Siffror / bokstäver utan bildtext: Se förklaringen i de allmänna instruktionerna (Stycke 5).

4.1 - Allmänt (Figur 2). Indikationer: 1; 4; 7; 8; 11; 12; 15; 17; 19; 30) Möjliga konfigurationer och relativt högsta tillåtna belastning; 31) Referensstandarder och relativa diametrar / typ kompatibla rep.

4.2 - Spårbarhet (Figur 2). Indikationer: T1; T8; T9.

5) KOMAPTIBILITET.

Utrustningen måste vara ansluten till EN 361 fästpunkt på selen (helst på framsidan) på något av följande sätt: A) genom ett EN 362-kontaktidon (Figur 6.1-6.2-8.1); B) genom komponentens nedre kontaktidon Kit12 (Figur 6.3-6.4-8.2). **Var uppmärksam!** Använd endast EN 362 ovala kontaktidon, max 112 mm långa och, och där möjligt, utrustade med fasthållnings-, antirotationssystem (t.ex. Fix Pro). **Var uppmärksam!** Användning av komponenter som skiljer sig från de rekommenderade är uttryckligen förbjudet; det är också inte tillåtet att använda andra band/rep för att utöka anslutningen av enheten till selen eller ankaret. **Var uppmärksam!** Använd inte Kit12-komponenten ensamt eller i kombination med andra enheter.

5.1 - Förankringspunkter. För installation av repet får endast förankringspunkter som uppfyller standarden EN 795 användas (minsta hållfasthet 12 kN eller 18 kN för icke-metalliska förankringar) som inte har vassa kanter.

5.2 - Rep (Figur 1). Enheten som används i enlighet med EN 353-2-standardens kan endast användas med rep som anges i tabellen (Figur 1). Enhet som används i enlighet med EN 353-2-standardens kan endast användas med följande rep, utrustade med ett sytt snörhål och tillverkad av polyamid (PA): Patron Plus 11 och Patron 10.5 (Klättringsteknik / Teufelberger). Enhet som används i enlighet med EN 12841-A-standardens, kan endast användas med semistatiska rep \varnothing 10,5 ÷ 11 mm (kärna + mantel) med standarden EN 1891-A. Följande rep användes för certifiering: Patron Plus 11 och Patron 10.5 (Teufelberger). **Var uppmärksam!** Använd inte på metallkablar eller tvinnat rep.

6) KONTROLLER.

Vidare till kontrollerna nedan, ska man följa vad som anges i de allmänna instruktionerna (punkt 3). Kontrollera innan varje användning att: kontaktidon som är isatt i anslutningshålet kan rotera fritt utan externa hinder. Under varje användning: se till att repet alltid är i spänt för att undvika möjliga fria fall; undvik ett slakt rep mellan förankring och fästet på selen.

7) INSTRUKTIONER FÖRE ANVÄNDNING.

Enheten SKR-2 är anges för vertikal användning i system med uppfångningsanordning (EN 353-2) eller tillgång till rep (EN 12841-A). Gräns för arbetsbelastning: 140 kg.

7.1 - Installation. Öppna låskammen och säkerhetsanordningen genom att rotera dem (Figur 3.1). Placera enheten på repet med respekt för korrekt riktning vid användning (Figur 3.2), frigör sedan låskammen och säkerhetsanordningen för att förhindra att repet går förlorad (Figur 3.3). Slutligen anslut kontaktidon i fästhålet (Figur 3.4). **Dödsfara!** Utrustningen är en enkelriktad anordning, och riktningen ska inte inverteras vid användning (Figur 5.1). **Var uppmärksam!** För att avinstallera enheten från repet, är det nödvändigt att koppla bort kontaktidon från fästhålet.

7.2 - Funktionstest. Skjut uppfångningsanordningen uppåt och dra det vid kontakt-

donet för att kontrollera att den löper fritt (Figur 3.5). Dra sedan snabbt neråt och kontrollera att uppfångningsanordningen omedelbart låser fast i repet (Figur 3.6).

Var uppmärksam! Endast först efter att ha utfört korrekt drifttest, är det möjligt att fortsätta och använda enheten.

7.3 - Användning. Anslut det nedersta kontaktidonet på Kit12-komponenten eller det enda kontaktidonet till en EN 361 standard fästpunkt på selen. Enheten tillåter upp- och nedstigning längs en vertikal linje i full säkerhet och utan användarens ingripande (Figur 4.1). I händelse av ett fall, låser systemet direkt (Figur 4.2).

Var uppmärksam! Enheten ska alltid hållas så högt som möjligt med avseende på EN 361 fästpunkt som standard, och när den används i kombination med Kit12-komponenten ska den alltid hållas på en högre höjd än användarens axlar (Figur 10.1-8.2).

7.4 - Fallhöjd (Figur 13). Avståndet för fallhöjden är det minsta lediga utrymmet under användarens fötter, vilket ska garanteras för att förhindra att användaren kolliderar med marken eller något annat hinder längs falllinjen, i händelse av fall på grund av funktionsfel med den använda repet eller en av dess komponenter. Fallhöjden (F) ges av stoppavståndet (H) plus ett ytterligare avstånd på 1 m (B). Dessa värden ska läggas till förlängningen av förankringsrepet (E), vilket beror på repets elasticitet och kan variera beroende på användningsförhållandena (t.ex. avståndet mellan användaren och förankringspunkten). Tabellen visar värdena med fallfaktor 2, i olika konfigurationer och för massan 100 kg och 140 kg. Avståndet mellan fästpunkten på selen och användarens fötter motsvarar i allmänhet 1,5 m (C). **Var uppmärksam!** Före och under varje användning är det viktigt att ta hänsyn till det värdet avståndet som krävs av utrustningen som används. **Var uppmärksam!** Värdena som visas i tabellen är baserade på teoretiska uppskattningar och falltester med en styv vikt. **Var uppmärksam!** Är användaren under den angivna höjden för fallhöjd, kan det hända att han inte är skyddad från fall: därför föreslås det att man vidtar ytterligare åtgärder under uppstigning eller nedstigning.

7.5 - Varningar EN 353-2. 1) Ordna en säkerhetsknut på den nedre änden av den flexibla ankarlinan på minst 30 cm avstånd från repets ände (Figur 7.3). Alternativt kan du använda en flexibel ankarlina försedd med en sydd repögla. 2) För att förbättra uppfångningsanordningen är det lämpligt att ansluta en vikt på (2 ÷ 5 kg) till den nedre änden av den flexibla förankringslinjen (Figur 7.1). 3) Kontrollera att repet dras hårt vid uppstigning längs repet, så att det inte gnider mot någon kant och inte kommer i kontakt med några aggressiva/slipande ämnen. 4) Användaren måste alltid befinna sig på en lägre nivå jämfört med förankringspunkten. Den maximala sluttning får inte överstiga 15° (Figur 7.2).

7.6 - Varningar EN 12841-A. 1) Anordningar för justering av rep har inte använts i sammanhanget med uppfångningsanordning. 2) När en förankringslina belastas permanent med användarens vikt blir den en arbetslina och den är inte lämplig som uppfångningsanordning: optimala säkerhetsnivåer för användaren ska en ytterligare säkerhetslina vara på plats. Se alltid till att uppfångningsanordningen inte används på säkerhetslinan. 3) Undvik eventuell överbelastning eller dynamisk belastning på anordningen eftersom det kan skada förankringslinan. 4) Förankringslinan ska vara kopplad till förankringspunkterna placerade ovanför användaren; varje slakhet i repet mellan förankringspunkten och användaren ska undvikas (Figur 11). 5) Förankringslinans tekniska prestanda kan variera avsevärt under användning, på grund av slitage, fukt eller upprepad användning på samma sträcka. Tänk på att dessa avvikelser kan påverka repets beteende i enheten.

8) SYMBOLER.

Se förklaringen i de allmänna instruktionerna (Stycke 16): F1; F2; F9.

9) RESERVDELAR / TILLBEHÖR.

Denna produkt är endast kompatibel med reservdelar och specifika tillbehör som listas nedan: Kit12* (Ref. Nr. KIT12). **Var uppmärksam!** Tillbehör/reservdelar är märkta med en asterisk (*) i sig utgör de inte någon PSU. **Var uppmärksam!** Innan du installerar ett tillbehör/en reservdel, ska du noggrant läsa igenom och förstå instruktionerna för att använda enheten på vilken den kommer att installeras. **Var uppmärksam!** Innan användning ska du säkerställa att tillbehöret/reservdelen är korrekt installerat.

Tämän varusteen käyttöohjeet koostuvat seuraavista ohjeista: yleiset ohjeet, SKR-2-laitetta koskevat erityisohjeet ja mahdollisen Kit 12-komponentin lisätarvikkeiden ohjeet. Kaikki ohjeet on luettava huolellisesti ennen varusteen käyttöä. **Huomio!** Tämä asiakirja sisältää vain SKR-2-laitteen käyttöä koskevat erityisohjeet.

ERITYISOHJEET - SKR-2.

Tässä ohjevihossa kuvataan seuraavan tuotteen / seuraavien tuotteiden oikeaa käyttötapa edellyttävät ohjeet: SKR-2. Kaikki korkealla tehtävä työ edellyttää henkilönsuojaimen käyttöä putoamisriskiltä suojaamiseksi. Kaikki riskitekijät on arvioitava ennen työpisteeseen siirtymistä (ympäristön, samanaikaiset ja välilliset riskit).

1) SOVELTAMISALA (kuva 1). Tämä tuote on EU:n säännöksen 2016/425 vaatimukset täyttävä henkilönsuojain, joka suojaaa käyttäjää putoamiselta. EN 12841:2006-A - Köysiyöskentelyjärjestelmät / turvaköyden säätölaite. EN 353-2:2002 - Ohjattavat putoamisen pysäyttävät laitteet, joustava ankkuriköysi. **Huomio!** Tämän tuotteen käytössä on noudatettava standardin EN 365 määräyksiä (yleiset ohjeet / kappale 2.5). **Huomio!** Tämä tuote on tarkastettava huolellisesti säännöllisin väliajoin (katso yleisten ohjeiden kappale 8).

2) ILMOITETUT LAITOKSET.

Katso yleisten ohjeiden selite (kappale 9 / taulukko D): M1, N1.

3) OSIEN NIMET (kuva 2). A) Runko. B) Turvavipu. C) Lukitussalpa. D) Kiinnitysreikä.

3.1 - Päämateriaalit. Katso yleisten ohjeiden selite (kappale 2.4): 2, 3, 4.

4) MERKINNÄT.

Numerot/kirjaimet ilman kuvatekstiä: katso yleisten ohjeiden selite (kappale 5).

4.1 - Yleistä (kuva 2). Merkinnät: 1, 4, 7, 8, 11, 12, 15, 17, 19, 30) Mahdolliset kokoonpanot ja sallitut suhteelliset enimmäiskuormitukset, 31) Viitestandardit ja suhteelliset halkaisijat / yhteensopivien köysien tyyppi.

4.2 - Jäljitettävyys (kuva 2). Merkinnät: T1, T8, T9.

5) YHTEENSOPIVUUS.

Laitte on liitettävä valjaiden EN 361 -kiinnityspisteeseen (mieluiten eteen) jolla on seuraavista tavoista: A) EN 362 -sulkurenkaan kautta (kuvat 6.1-6.2-8.1), B) Kit 12-komponentin alemman sulkurenkaan kautta (kuvat 6.3-6.4-8.2). **Huomio!** Käytä vain ovaalin mallisia EN 362 -sulkurenkaita, joiden pituus on enintään 112 mm ja jotka on mahdollisuuksien mukaan varustettu kiertymisen estävällä asemointijärjestelmällä (esim. Fix Pro). **Huomio!** Muiden kuin suositeltujen komponenttien käyttäminen on nimenomaisesti kielletty. Myös laitteen ja valjaiden tai ankkuripisteen välisen liitoksen pidentäminen muilla hihnoilla/liitosköysillä on kielletty. **Huomio!** Älä käytä Kit 12-komponenttia yksin tai yhdessä muiden laitteiden kanssa.

5.1 - Ankkuripisteet. Köyden asennukseen voi käyttää ainoastaan EN 795 -standardin mukaisia ankkuripisteitä (vähimmäislujuus 12 kN tai muilla kuin metallisilla ankkuripisteillä 18 kN), joissa ei ole teräviä reunoja.

5.2 - Köydet (kuva 1). Standardin EN 353-2 mukaisesti käytettävää laitetta saa käyttää vain taulukossa luettujen köysien kanssa (kuva 1). EN 353-2 -standardin mukaisesti käytettävää laitetta voi käyttää vain seuraavien köysien kanssa, joissa on tehdasomeltu päätylenkki sulkutulpalla ja jotka on valmistettu polyamidista (PA): Patron Plus 11 ja Patron 10.5 (Climbing Technology / Teufelberger). EN 12841-A -standardin mukaisesti käytettävää laitetta voi käyttää vain vähäjoustoisten, halkaisijaltaan 10,5-11 mm:n (ydin + päälly) EN 1891-A -standardin mukaisten köysien kanssa. Sertifiointissa on käytetty seuraavia köysiä: Patron Plus 11 ja Patron 10.5 (Teufelberger). **Huomio!** Älä käytä metallivaijereissa tai keraattuisissa köysissä.

6) TARKASTUKSET.

Suorita jäljempänä luettujen tarkastusten lisäksi yleisissä ohjeissa kuvatut tarkastukset (kappale 3). Tarkista ennen jokaista käyttökertaa, että: kiinnitysreikään laitettu sulkurengas kääntyy ilman ulkoisia esteitä. Jokaisella käyttökerralla: varmista, että köysi on aina kireällä vapaiden pudotusten estämiseksi, ja vältä köyden ylimääräistä liikkumisvara ankkuripisteen ja valjaiden kiinnikkeen välillä.

7) KÄYTTÖOHJEET.

SKR-2-laite on tarkoitettu pystysuoraan käyttöön putoamisen pysäyttävissä järjestelmissä (EN 353-2) tai köysien varassa työskentelyyn (EN 12841-A). Suurin sallittu työkuormitus: 140 kg.

7.1 - Asennus. Avaa lukitussalpa ja turvavipu kierittämällä niitä (kuva 3.1). Aseta laite köydelle oikea käyttösuunta huomioiden (kuva 3.2) ja vapauta sitten lukitussalpa ja turvavipu siten, että köysi pysyy kiinni (kuva 3.3). Kiinnitä sulkurengas lopuksi kiinnitysreikään (kuva 3.4). **Hengenvaaralla!** Tämä varuste on yksisuuntainen laite - älä muuta käyttösuuntaa (kuva 5.1). **Huomio!** Sulkurengas on poistettava kiinnitysreistä, jotta laite voidaan irrottaa köydestä.

7.2 - Toimivuuden testaus. Liu'uta putoamisen pysäyttävää laitetta ylöspäin ja tarkista vetämällä, että se kulkee vapaasti (kuva 3.5). Vedä sitä sitten nopeasti alaspäin ja tarkista, että putoamisen pysäyttävä laite lukittuu heti köyteen (kuva 3.6). **Huomio!** Voit jatkaa ja käyttää laitetta vasta sitten, kun olen tarkastanut laitteen toiminnan asianmukaisesti.

7.3 - Käyttö. Kiinnitä Kit 12-komponentin alempi tai ainut sulkurengas EN 361 -standardin mukaiseen valjaiden kiinnityspisteeseen. Laitteella voi nousta ja laskeu-

tu pystysuorassa linjassa täysin turvallisesti ja ilman käyttäjän erillisiä toimenpiteitä (kuva 4.1). Jos käyttäjä putoaa, järjestelmä lukittuu heti (kuva 4.2). **Huomio!** Laitetta on aina pidettävä mahdollisimman korkealla EN 361 -standardin mukaiseen kiinnityspisteeseen nähden, ja kun laitetta käytetään yhdessä Kit 12-komponentin kanssa, se tulee pitää aina käyttäjän hartioita korkeammalla (kuvat 10.1-8.2).

7.4 - Putoamisetäisyys (kuva 13). Putoamisetäisyys on käyttäjän jalkojen alapuolella oleva vähimmäisetäisyys, joka on varmistettava, jottei käyttäjä osu maahan tai muuhun putoamislinjalla olevaan esteeseen putoamistilanteessa työskentelyköyden tai jonkin sen komponentin vian tai toimintahäiriön sattuessa. Putoamisen turvapäisyys (F) lasketaan pysähtymisetäisyyden (H) ja ylimääräisen 1 metrin etäisyyden (B) perusteella. Nämä arvot tulee lisätä ankkuriköyden (E) venymispituuteen. Ankkuriköyden venyminen johtuu köyden joustosta ja voi vaihdella käyttöolosuhteiden mukaan (esim. käyttäjän ja ankkuripisteen välinen etäisyys). Arvot näytetään taulukossa putoamiskertoimella 2, eri kokoonpanoissa ja 100 kg:n ja 140 kg:n massoilla. Valjaiden kiinnityspisteen ja käyttäjän jalkojen välinen etäisyys vastaa pääsääntöisesti 1,5 metriä (C). **Huomio!** Käytettävän varusteen edellyttämä turvapäisyys on tärkeää ottaa huomioon ennen jokaista käyttökertaa ja käytön aikana. **Huomio!** Taulukon arvot perustuvat teoreettisiin arvioihin ja kiinteällä painolla tehtyihin pudotustesteihin. **Huomio!** Jos käyttäjä on ilmoitettua putoamisetäisyyttä matalammalla, laite ei välttämättä suoja putoamiselta. Tästä syystä suosittelemme lisätoimenpiteitä kiipeämisen tai laskeutumisen aikana.

7.5 - Varoitukset, EN 353-2. 1) Järjestä joustavan ankkurilinjaa alaosaan turvasolmu vähintään 30 cm:n etäisyydelle köyden päästä (kuva 7.3). Vaihtoehtoisesti voit käyttää joustavaa ankkurilinjaa, joka on varustettu ommellulla päätesilmukalla. 2) Putoamisen estolaitteen suorituskyvyn parantamiseksi on suositeltavaa liittää paino (2 ÷ 5 kg) joustavan ankkurilinjaa alaosaan (kuva 7.1). 3) Varmista köydellä etenemisen aikana, että köysi on tiukalla, ettei se hankaudu reunoja vasten ja ettei se altistu syövyttävälle/kuluttavien aineille. 4) Käyttäjän on pysyttävä aina ankkuripisteen alapuolella, eikä suurin mahdollinen kaltevuus saa olla yli 15° (kuva 7.2).

7.6 - Varoitukset, EN 12841-A. 1) Köyden pituuden säätölaitteita ei tule käyttää putoamisen pysäyttämiseen. 2) Kun ankkuriköysi on kuormitettu käyttäjän painolla pysyvästi, se on työskentelyköysi eikä se sovellu putoamisen pysäyttämiseen. Käyttäjän mahdollisimman hyvä turvallisuustaso tulee tällöin varmistaa ylimääräisellä turvaköydellä. Varmista aina, ettei putoamisen pysäyttävää laitetta käytetä turvaköydessä. 3) Vältä laitteen ylikuormittamista tai dynaamista kuormitusta, sillä ne voivat vaurioittaa ankkuriköyettä. 4) Ankkuriköysi tulee liittää käyttäjän yläpuolella oleviin kiinnityspisteisiin. Ankkuripisteen ja käyttäjän välistä ylimääräistä liikkumisvara tulee välttää (kuva 11). 5) Ankkuriköyden tekniset ominaisuudet voivat vaihdella käytön aikana huomattavasti kulumisen, lian, kosteuden tai saman kohdan usean käyttökerran takia. Huomioi, että nämä olosuhteiden vaihtelut vaikuttavat köyden toimintaan laitteessa.

8) SYMBOLIT.

Katso yleisten ohjeiden selite (kappale 16): F1, F2, F9.

9) VARAOSAT/LISÄTARVIKKEET.

Tämä tuote on yhteensopiva vain alla luettujen varaosien ja erityislisätarvikkeiden kanssa: Kit 1 2* (tuoteno KIT 1 2). **Huomio!** Tähdellä (*) merkityt lisätarvikkeet/ varaosat eivät itsessään ole henkilönsuojaimia. **Huomio!** Sinun on ennen lisätarvikkeen/ varaosan asentamista luettava huolellisesti ja ymmärrettävä sen laitteen käyttöohjeet, johon se asennetaan. **Huomio!** Varmista ennen käyttöä, että lisätarvike/ varaosa on asennettu oikein.

Bruksanvisningen for dette utstyret består av forskjellige sett instruksjoner: generelle instruksjoner, instruksjoner som er spesifikke for SKR-2-enheten og tilbehørsinstruksjoner for Kit12-komponenten, der den brukes. Alle delene av bruksanvisningen må leses nøye før du bruker utstyret. **Forsiktig!** Dette dokumentet inneholder bare de spesifikke instruksjonene for bruk av SKR-2.

SPESIFIKKE INSTRUKSJONER SKR-2.

Denne merknaden inneholder informasjon som er nødvendig for riktig bruk av følgende produkt (er): SKR-2. Alt arbeid i høyden krever bruk av personlig verneutstyr (PVU) for å beskytte mot fall. Før tilgang til arbeidsstasjon må alle risikofaktorene vurderes (miljømessige, samtidige, følgeskader).

1) BRUKSOMRÅDE (Fig. 1). Dette produktet er en personlig beskyttelsesanordning (PPE) mot fall fra høyder. EN 12841:2006-A - Tilgangssystemer for tau/sikkerhetslinjestyering. EN 353-2:2002 - Ledet type fallstans, inkludert en fleksibel ankerlinje. **Forsiktig!** Indikasjonene for EN 365 må observeres for dette produktet (generelle instruksjoner / avsnitt 2.5). **Forsiktig!** For dette produktet er det obligatorisk med en grundig inspeksjon (generelle instruksjoner / avsnitt 8).

2) GODKJENNINGSORGANER

Se forklaringen i de generelle instruksjonene (punkt 9 / tabell D): M1; N1.

3) BENEVELSER (Fig. 2). A) Kropp. Sikkerhetsspak. C) Spennkobling. D) Koblingshull.

3.1 - Hovedmaterialer. Se forklaringen i de generelle instruksjonene (punkt 2.4): 2; 3; 7.

4) MERKING.

Tall/bokstaver uten bildetekst: se forklaringen i de generelle instruksjonene (punkt 5).

4.1 - Generelt (Fig. 2). Indikasjoner: 1; 4; 7; 8; 11; 12; 15; 17; 19; 30) Mulige konfigurasjoner og tillatte relative maksimale belastninger. 31) Referansestandarder og relative diametre/type kompatible tau.

4.2 - Sporbarhet (Fig. 2). Indikasjoner: T1; T8; T9.

5) KOMPATIBILITET.

Utstyret må kobles til festepunktet EN 361 på selen (helst foran) på en av følgende måter: A) gjennom en EN 362-kontakt (fig. 6.1-6.2-8.1); B) gjennom den nedre kontakten på komponenten Kit12 (Fig. 6.3-6.4-8.2). **Forsiktig!** Bruk bare EN 362 ovale kontakter, maksimalt 112 mm lange og, der det er mulig, utstyrt med holdersystem med antirotasjon, (f.eks. Fix Pro). **Forsiktig!** Bruk av komponenter som er forskjellige fra de anbefalte er forbudt; Det er også forbudt å bruke andre nett/lanyards for å utvide tilkoblingen til enheten til selen eller til ankeret. **Forsiktig!** Ikke bruk Kit12-komponenten alene eller i kombinasjon med andre enheter.

5.1 - Forankringspunkter. For montering av tauet kan det bare brukes ankerpunkter som oppfyller EN 795-standarden (minimumstyrke 12 kN eller 18 kN for ikke-metalliske ankere) og som ikke har skarpe kanter.

5.2 - Tau (Fig. 1). Enheten brukt i samsvar med standard EN 353-2 kan kun brukes med tauene som står oppført i tabellen (fig. 1). Enheten som brukes i samsvar med EN 353-2-standarden kan bare brukes med følgende tau, utstyrt med en sydd knapphullsende og laget av polyamid (PA): Patron Plus 11 og Patron 10.5 (Climbing Technology/Teufelberger). Enheten som brukes i samsvar med EN 12841-A-standarden, kan bare brukes med semistatiske tau \varnothing 10,5 ÷ 11 mm (kjerne + hylse) med EN 1891-A-standarden. Følgende tau ble brukt til sertifisering: Patron Plus 11 og Patron 10.5 (Teufelberger). **Forsiktig!** Ikke bruk på metallkabler eller flettet tau.

6) KONTROLLER.

I tillegg til kontrollene som er angitt nedenfor, må du følge indikasjonene gitt i de generelle instruksjonene (punkt 3). Før hver bruk, må du bekrefte at: kontakten som er satt inn i tilkoblingshullet kan rotere uten ytre hindringer. Under hver bruk; sørg for at tauet alltid er i spenning for å unngå mulige frie fall; unngå å ha slakt tau mellom ankeret og festet på selen.

7) BRUKSANVISNING.

Enheten SKR-2 er indikert for vertikal bruk i fallstopper-systemer (EN 353-2) eller for tau-tilgang (EN 12841-A). Arbeidsgrense belastning: 140 kg.

7.1 - Installasjon. Åpne låsekammen og sikkerhetsspaken ved å dreie dem (Fig. 3.1). Plasser enheten på tauet i riktig bruksretning (Fig. 3.2), og slipp deretter låsekammen og sikkerhetsspaken for å forhindre at tauet kommer ut (Fig. 3.3). Sett til slutt kontakten inn i festehullet (Fig. 3.4). **Livsfare!** Utstyret er en enretningsinnretning, skift ikke retning for bruk (Fig. 5.1). **Forsiktig!** or å avinstallere enheten fra tauet er det nødvendig å fjerne kontakten fra festehullet.

7.2 - Funksjonstesting. Trekk fallstansen oppover med karabinen for å kontrollere at den glir uhindret (Fig 3.5). Trekk deretter raskt nedover og kontroller at fallstansen umiddelbart låser seg på tauet (Fig. 3.6). **Forsiktig!** Først etter å ha utført korrekt operasjonstest, er det mulig å fortsette å bruke enheten.

7.3 - Bruk. Koble den nedre kontakten til Kit12-komponenten eller den enkle kontakten til et EN361 standard festepunkt på selen. Enheten tillater opp- og nedstigning langs en vertikal linje i full sikkerhet og uten brukerinngrep (Fig. 4.1). I tilfelle brukeren faller, låses systemet øyeblikkelig (Fig. 4.2). **Forsiktig!** Enheten skal alltid holdes så høyt som mulig med hensyn til EN 361 standard festepunkt, og når den

brukes i kombinasjon med Kit12-komponenten, skal den alltid holdes høyere enn brukerens skuldre (Fig. 10.1-8.2).

7.4 - Fallklarering (Fig. 13). Fallavstanden er det minimale frie rommet under føttene til brukeren, dette må garanteres for å forhindre at brukeren kolliderer med bakken eller andre hindringer langs falllinjen, i tilfelle fall på grunn av feil eller funksjonsfeil i arbeidslinjen eller en av komponentene. Fallhøyden (F) er gitt av stoppavstanden (H) pluss en tilleggsavstand på 1 m (B). Disse verdiene må legges til forlengelsen av ankerlinjen (E), som skyldes tauets elastisitet og som kan variere avhengig av bruksforholdene (f.eks. avstand mellom bruker og ankerpunkt). Tabellen viser verdiene med fallfaktor 2, i forskjellige konfigurasjoner og for masser på 100 kg og 140 kg. Avstanden mellom festepunktet på selen og brukerens føtter tilsvarer som hovedregel 1,5 m (C). **Forsiktig!** Før og under hver bruk er det viktig å vurdere klareringsverdien som kreves av utstyret i bruk. **Forsiktig!** Verdiene som er vist i tabellen er basert på teoretiske estimater og droppetester med stiv vekt. **Forsiktig!** Skulle brukeren befinne seg under den angitte fallklaringshøyden, er han ikke nødvendigvis beskyttet mot fall, og det anbefales derfor ekstra forholdsregler under klatring eller nedstigning.

7.5 - Advarsler EN 353-2. 1) På den nedre enden av den fleksible ankerlinjen forbereder du en sikkerhetsknute på minst 30 cm avstand fra tauets ende (Fig. 7.3). Alternativt kan du bruke en fleksibel ankerlinje utstyrt med en sydd avslutningsløyfe. 2) For å forbedre ytelsen av fallsikringsanordningen, anbefales det å koble en vekt (2 ÷ 5 kg) til den nedre enden av den fleksible ankerlinjen (Fig. 7.1). 3) Kontroller at tauet er trukket tett under progresjonen langs det, at det ikke gnir mot en kant, og at det ikke kommer i kontakt med aggressive / slipende stoffer. 4) Brukeren må alltid holde seg på et lavere nivå sammenlignet med forankringspunktet, den maksimale mulige helningen må ikke være over 15° (Fig. 7.2).

7.6 - Advarsler EN 12841-A. 1) Taujusteringsanordninger må ikke brukes i fallstoppersammenheng. 2) Når en forankringslinje er permanent belastet med brukerens vekt, blir den en arbeidslinje, og er ikke egnet til å stoppe fall: for optimale nivåer av brukersikkerhet, må en ekstra sikkerhetslinje være på plass. Forsikre deg alltid om at fallstopperen ikke brukes på sikkerhetslinjen. 3) Unngå overbelastning eller dynamisk belastning på enheten fordi dette kan skade ankerlinjen. 4) Ankerlinjen må være koblet til ankerpunktene som er plassert over brukeren; enhver slakk på tauet mellom ankerpunktet og brukeren må unngås (fig. 11). 5) De tekniske ytelsene til ankerlinjen kan variere betydelig under bruk, på grunn av slitasje, fuktighet eller gjentatte bruksområder på samme strekning; husk at disse avvikene vil påvirke hvordan tauet oppfører seg inne i enheten.

8) SYMBOLER.

Se forklaringen i de generelle instruksjonene (punkt 16): F1; F2; F9.

9) RESERVEDELER/TILBEHØR.

Dette produktet er kun kompatibelt med de spesifikke reservedelene og tilbehørene som er oppført nedenfor: Kit12 * (Ref. No. KIT12). **Forsiktig!** Tilbehør/reservedeler merket med en stjerne (*) utgjør ikke PVU alene. **Forsiktig!** Før du installerer et tilbehør/reservedel, les og forstå bruksanvisningen til enheten som den skal installeres på. **Forsiktig!** Før bruk kontroller at tilbehøret/reservedelen er korrekt installert.

Brugsanvisningen af dette udstyr består af forskellige sæt instruktioner: generelle instruktioner, instruktioner, der er specifikke for SKR-2-enheden og tilbehørsinstruktioner til Kit12-komponenten, hvor de anvendes. Alle sæt instruktioner skal læses omhyggeligt før brug af udstyret. **Opmærksomhed!** Dette dokument indeholder kun de specifikke anvisninger for brug af SKR-2.

SPECIFIKKE INSTRUKTIONER SKR-2.

Denne note indeholder de nødvendige informationer for en korrekt anvendelse af det/de følgende produkt/er: SKR-2. Ethvert arbejde i højden kræver brug af personligt beskyttelsesudstyr (PPE) som en beskyttelse mod risikoen for et fald. Før du får adgang til arbejdsstationen, skal alle risikofaktorerne evalueres (miljømæssige, samtidige, følgeskader).

1) ANVENDELSESOMRÅDE (Fig. 1). Dette produkt er personligt sikkerhedsudstyr (PSU) mod fald fra højder; det stemmer overens med EU-forordning (EU) 2016/425. EN 12841:2006-A - Reb adgangssystemer / sikkerhedslinje justering enhed. EN 353-2:2002 - Guidede type fald afledere, herunder en fleksibel anker linje. **Bemærk!** Ved dette produkt skal indikationerne i standarden EN 365 (generel vejledning/afsnit 2.5) overholdes. **Bemærk!** Ved dette produkt er en dybdegående periodisk kontrol obligatorisk (generel vejledning / afsnit 8).

2) NOTIFICEREDE ORGANER.

Se tegnforklaringen i den generelle vejledning (afsnit 9/tabel D): M1; N1.

3) NOMENKLATUR (Fig. 2). A) Krop. B) Sikkerhedshåndtag. C) Låsning af cam. D) Forbindelseshul.

3.1 - Hovedmaterialer. Se forklaringen i de generelle instruktioner (punkt 2.4): 2; 3; 7;

4) MÆRKNING.

Numre/tal uden billedtekst: Se tegnforklaringen i den generelle vejledning (afsnit 5).

4.1 - Generelt (Fig. 2). Indikationer: 1; 4; 7; 8; 11; 12; 15; 17; 19; 30) Mulige konfigurationer og relative maksimale belastninger tilladt; 31) Referencestandarder og relative diametre / type kompatible tovværk.

4.2 - Sporbarhed (Fig. 2). Indikationer: T1; T8; T9.

5) KOMPATIBILITET.

Udstyret skal være tilsluttet EN 361 fastgørelsespunktet på selen (helst på forsiden) på en af følgende måder: A) gennem et EN 362 stik (fig. 6.1-6.2-8.1); B) gennem komponentsættet Kit12 's nederste stik (fig. 6.3-6.4-8.2). **Bemærk!** Brug kun EN 362 ovale stik, højst 112 mm lange og, hvor det er muligt, udstyret med fastholdelse, antirotation, system (eks. Fix Pro). **Bemærk!** Brugen af komponenter, der adskiller sig fra de anbefalede, er udtrykkeligt forbudt; det er også forbudt at anvende andre gjord/liner til at udvide enhedens tilslutning til selen eller til ankeret. **Bemærk!** Brug ikke Kit12-komponenten alene eller i kombination med andre enheder.

5.1 - Ankerpunkter. Til montering af rebet er det kun ankerpunkter, der overholder EN 795-standardens, der kan anvendes (minimumstyrke 12 kN eller 18 kN for ikke-metalliske ankre), der ikke har skarpe kanter.

5.2 - Sporbarhed (Fig. 1). Apparatet, der anvendes i overensstemmelse med EN 353-2 standarden, kan kun anvendes sammen med de reb, der er anført i tabellen (Fig. 1). Den anordning, der anvendes i overensstemmelse med EN 353-2 standarden, kan kun anvendes sammen med følgende reb, der er udstyret med en syet knaphulsende og fremstillet af polyamid (PA): Patron Plus 11 og Patron 10.5 (Klatring Teknologi / Teufelberger). Den enhed, der anvendes i overensstemmelse med EN 12841-A standarden, kan kun anvendes sammen med semistatiske reb \varnothing 10,5÷11 mm (kerne + kappe) med EN 1891-A standarden. Følgende reb blev anvendt til certificering: Patron Plus 11 og Patron 10.5 (Teufelberger). **Bemærk!** Må ikke anvendes på metal kabler eller tvistet reb.

6) KONTROLLER.

Ud over kontrollerne, som angives i det følgende, skal man overholde det angivne i den generelle vejledning (afsnit 3). Før hver brug skal du kontrollere, at: den forbindelse, der er indsat i forbindelseshullet, kan rotere uden eksterne hindringer. Under hver brug: sørg for, at rebet altid er i spænding for at undgå eventuelle frie fald; undgå at have slæk reb mellem ankeret og fastgørelse på selen.

7) BRUGERVEJLEDNING.

Anordningen SKR-2 er angivet til vertikal brug i faldsikringsystemer (EN 353-2) eller til rebadgang (EN 12841-A). Belastning af arbejdsgrænse: 140 kg.

7.1 - Installation. Åbn låsekameraet og sikkerhedsgrebet ved at dreje dem (Fig. 3.1). Anbring anordningen på rebet med den korrekte brugsretning (Fig. 3.2), og låsen sat ud og sikkerhedshåndtaget, så tovvets udgang (Fig. 3.3 undgås). Sæt til sidst stikket ind i fastgørelseskullet (Fig. 3.4). **Fare for døden!** Udstyret er en ensrettet anordning, må ikke vende retningen til brug (Fig. 5.1). **Bemærk!** For at fjerne enheden fra rebet er det nødvendigt at fjerne stikket fra fastgørelseskullet.

7.2 - Funktionsprøvning. Skub fald aftrækkeren opad, træk den af stikket for at kontrollere, at den kører frit (Fig. 3.5). Træk den derefter hurtigt nedad, og kontroller, at fald afspærren straks låses fast på rebet (Fig. 3.6). **Bemærk!** Først efter at have udført den operationelle test korrekt, det jeg muligt at fortsætte og bruge enheden.

7.3 - Brug. Tilslut det nederste stik på Kit12-komponenten eller det enkelte stik til et EN 361 standardfastgørelsespunkt på selen. Anordningen tillader opstigning og nedstigning langs en lodret linje i fuldstændig sikkerhed og uden brugerindgriben (Fig. 4.1). I tilfælde af et fald fra brugerens side låses systemet øjeblikkeligt (Fig. 4.2). **Bemærk!** Anordningen skal altid holdes så høj som muligt med hensyn til EN 361 standardfastgørelsespunktet, og når den anvendes i kombination med Kit12-komponenten, skal den altid holdes i en højde, der er højere end brugerens skuldre (Fig. 10.1-8.2).

7.4 - Faldfrigang (Fig. 13). Faldfrihøjden er den minimale frie plads under brugerens fødder, som skal garanteres for at forhindre brugeren i at kolliderer med jorden eller andre forhindringer langs faldlinjen, i tilfælde af fald på grund af svigt eller funktionsfejl i arbejdslinjen eller på e af dens komponenter. Faldfrihøjden (F) angives ved bremselængden (H) plus en ekstra afstand på 1 m (B). Disse værdier skal føjes til udvidelsen af ankerlinjen (E), som skyldes rebets elasticitet og kan variere afhængigt af anvendelsesbetingelserne (eks. afstanden mellem bruger og ankerpunkt). Tabellen viser værdierne med faldfaktor 2, i forskellige konfigurationer og for 100 kg og 140 kg masser. Afstanden mellem fastgørelsespunktet på selen og brugerens fødder svarer som hovedregel til 1.5 m (C). **Bemærk!** Før og under hver brug er det vigtigt at overveje den clearance værdi, der kræves af det ibrugse- ringsudstyr. **Bemærk!** De værdier, der vises i tabellen, er baseret på teoretiske skøn og faldtest med en stiv vægt. **Bemærk!** Skulle brugeren være under den angivne fald afstand højde, kan det ske, at han ikke er beskyttet mod fald; derfor foreslås det at vedtage supplerende foranstaltninger under klatring eller afstamning.

7.5 - Advarsler EN 353-2. 1) Forudarrangør i den nederste ende af den fleksible forandringslinje en sikkerhedsknude i en afstand på mindst 30 cm fra rebets ende (Fig. 7.3). Alternativt kan du bruge en fleksibel ankerlinje udstyret med en syet terminsring sløife. 2) For at forbedre forsikringsmands ordningens ydeevne tillrådes det at tilslutte en vægt (2÷5 kg) til den nederste ende af den fleksible forandringslinje (Fig. 7.1). 3) Under progression langs rebet skal du kontrollere, at rebet er trukket stramt, at det ikke gnider mod nogen kant, og at det ikke kommer i kontakt med aggressive/ slibende stoffer. 4) Brugeren skal altid forblive på et lavere niveau sammenlignet ankerpunktet, den størst mulige hældning må ikke være over 15° (Fig. 7.2).

7.6 - Advarsel EN 12841-A. 1) Tovværksjusteringsanordninger må ikke anvendes i en faldanholdelsessammenhæng. 2) Når en ankerlinje er permanent lastet med brugerens vægt, bliver den en arbejdslinje, og den er ikke egnet til at anholde fald: For at opnå optimale sikkerhedsniveauer skal der være en ekstra sikkerhedslinje på plads. Sørg altid for, at faldfangeren ikke bruges på sikkerhedslinjen 3) Undgå overbelastning eller dynamisk belastning på enheden, da dette kan skade ankerlinjen. 4) Ankerlinjen skal forbindes til de ankerpunkter, der er placeret over brugeren. enhver slæk af rebet mellem ankerpunktet og brugeren skal undgås (Fig. 11). 5) De tekniske præstationer af ankerlinjen kan variere betydeligt under brug, på grund af slid snavs, fugt eller gentagne anvendelser på samme strækning; husk, at disse varianter vil påvirke adfærdrebet inde i enheden.

8) SYMBOLER.

Se forklaringen i de generelle instruktioner (punkt 16): F1; F2; F9.

9) RESERVEDELE / TILBEHØR.

Dette produkt er kun kompatibelt med de reservedele og det specifikke tilbehør, der er anført i det følgende: Kit12* (nr. nr. KIT12). **Bemærk!** Tilbehør/reservedele mærket med en stjerne (*) udgør ikke i sig selv et PVM. **Bemærk!** Inden der monteres et tilbehør/reservedel, skal instruktionerne for brugen af den enhed, som den vil blive installeret på, læses og forstås. **Bemærk!** Inden brug skal det kontrolleres, at tilbehøret/reservedelen er korrekt installeret.

De gebruiksinstructies van deze apparatuur bestaan uit verschillende instructie-delen: algemene instructies, instructies die specifiek zijn voor het SKR-2-systeem en accessoire-instructies voor de Kit 12-component, indien van toepassing. Alle instructiedelen moeten goed gelezen worden alvorens de apparatuur te gebruiken. **Opgelet!** Dit document bevat alleen de specifieke instructies voor het gebruik van SKR-2.

SPECIFIEKE INSTRUCTIES SKR-2.

Deze nota bevat de benodigde informatie voor het correcte gebruik van de volgende product(en): SKR-2. Alle hoogtewerkzaamheden vereisen het gebruik van Persoonlijke Beschermingsmiddelen (PBM's) tegen het risico van vallen. Alvorens de werkplaats te evalueren, moeten alle risicofactoren worden overwogen (milieu, bijkomstigheden, gevolgen).

1) TOEPASSINGS-GEBIED (Fig. 1). Dit product is een persoonlijk beschermingsmiddel (PBM) tegen het vallen van een hoogte en voldoet aan verordening (EU) 2016/425. EN 12841:2006-A - Kabeltoegangssystemen/afstellingssysteem veiligheidslijn. EN 353-2:2002 - Geleide valstoppers inclusief een flexibele ankerlijn. **Opgelet!** Voor dit product moeten de instructies van EN 365 (algemene instructies/paragraaf 2.5) in acht worden genomen. **Opgelet!** Voor dit product is een grondige periodieke inspectie verplicht (algemene instructies/paragraaf 8).

2) AANGEMELDE INSTANTIES.

Zie de legenda in de algemene instructies (paragraaf 9/tabel D): M1; N1.

3) NOMENCLATUUR (Fig. 2). A) Lichaam. B) Veiligheidshevel. C) Vergrendelingsnok. D) Verbindingsgat.

3.1 - Belangrijkste materialen. Zie de legenda in de algemene instructies (paragraaf 2.4): 2; 3; 7.

4) MARKERING.

Nummers/letters zonder bijschrift: zie de legenda in de algemene instructies (hoofdstuk 5).

4.1 - Algemeen (Fig. 2). Indicaties: 1; 4; 7; 8; 11; 12; 15; 17; 19; 30) Mogelijke configuraties en relatieve maximale belastingen toegestaan; 31) Referentienormen en relatieve diameters / type compatibele touwen.

4.2 - Traceerbaarheid (Fig. 2). Indicaties: T1; T8; T9.

5) COMPATIBILITEIT.

De apparatuur moet verbonden worden met het bevestigingspunt EN 361 op het harnas (bij voorkeur aan de voorzijde), en wel op een van de volgende manieren: A) door middel van een EN 362 connector (Fig. 6.1-6.2-8.1); B) door middel van de onderste connector van de onderdelen Kit12 (Fig. 6.3-6.4-8.2).

Opgelet! Gebruik alleen ovale connectoren EN 362, met een maximale lengte van 112 mm en waar mogelijk, uitgerust met een anti-rotatie retentiesysteem (bijv. Fix Pro). **Opgelet!** Het gebruik van componenten anders dan die zijn aanbevolen, is nadrukkelijk verboden; het gebruik van ander weefselband of sleutelkoord om de verbinding van het systeem met het harnas of het anker te verlengen is ook verboden. **Opgelet!** Gebruik de Kit12 nooit alleen of in combinatie met andere systemen.

5.1 - Verankeringspunten. Voor de plaatsing van het touw kunnen alleen ankerpunten worden gebruikt die voldoen aan de EN 795 norm (minimale kracht 12 kN of 18 kN voor niet metallische ankers), die geen scherpe kanten hebben.

5.2 - Touwen (Fig. 1). Het apparaat dat wordt gebruikt in overeenstemming met de standaard EN 353-2 mag alleen worden gebruikt met de touwen die zijn genoemd in tabel (Fig. 1). Het apparaat wordt gebruikt in overeenstemming met de EN 353-2 norm en kan alleen met de volgende touwen worden gebruikt, uitgerust met een genaaid knoopsgat en gemaakt van polyamide (PA): Patron Plus 11 en Patron 10.5 (Klimetechnologie / Teufelberger). Het apparaat wordt gebruikt in overeenstemming met de EN 12841-A norm en kan alleen worden gebruikt met semi-statische touwen Ø 10.5÷11 mm (kern + omhulsel) volgens de EN 1891-A norm. De volgende touwen worden gebruikt voor certificering: Patron Plus 11 en Patron 10.5 (Teufelberger). **Opgelet!** Niet gebruiken op metalen of getwijnde touwen.

6) CONTROLES.

Naast onderstaande controles, moet voldaan worden aan de beschrijving van de algemene instructies (paragraaf 3). **Controleer vóór elk gebruik dat:** de connector die in het verbindingsgat is gestoken, vrij kan draaien zonder externe belemmeringen. **Tijdens elk gebruik:** zorg dat het touw altijd gespannen staat om vrije val te voorkomen; vermijd dat het touw slap gaat hangen tussen het anker en de bevestiging op het harnas.

7) GEBRUIKSINSTRUCTIES.

Het apparaat SKR-2 is aangewezen voor verticaal gebruik in valstopssystemen (EN 353-2) of voor toegang tot het touw (EN 12841-A). Werklimietbelasting: 140 kg.

7.1 - Installatie. Open de vergrendelingsnok en de veiligheidshevel door eraan te draaien (Fig. 3.1). Plaats het apparaat op het touw volgens de correcte gebruiksrichting (Fig. 3.2), laat vervolgens de vergrendelingsnok en de veiligheidshevel los om te voorkomen dat het touw er niet uit komt (Fig. 3.3). Steek uiteindelijk de connector in het bevestigingsgat (Fig. 3.4). **Doodsgevaar!** De apparatuur is een

éénrichtingssysteem, keer nooit de gebruiksrichting om (Fig. 5.1). **Opgelet!** Om het systeem van het touw los te koppelen, moet de connector uit het verbindingsgat worden verwijderd.

7.2 - Functietest. Schuif de valstopper naar boven, door deze te trekken bij de connector te trekken en de vrije loop ervan te controleren (Fig. 3.5). Trek hem dan snel naar beneden en controleer dat de valstopper onmiddellijk op het touw vergrendelt (Fig. 3.6). **Opgelet!** Pas na het uitvoeren van de correcte functietest kunt u verdergaan met het gebruik van het apparaat.

7.3 - Gebruik. Verbind de onderste connector van de Kit12 component of de individuele connector met een standaard bevestigingspunt EN 361 op het harnas. Het apparaat stelt de gebruiker in staat volledig veilig langs een verticale lijn te klimmen en af te dalen, zonder zijn/haar interventie (Fig. 4.1.). Als de gebruiker valt, vergrendelt het systeem onmiddellijk (Fig. 4.2.). **Opgelet!** Het apparaat moet altijd zo hoog mogelijk worden gehouden ten opzichte van het EN 361 norm bevestigingspunt en als het samen met de Kit 12 component wordt gebruikt, moet het altijd op een hogere hoogte worden gehouden dan de schouders van de gebruiker (Fig. 10.1-8.2).

7.4 - Valspelingsafstand (Fig. 13). De valspelingsafstand is de minimale vrije ruimte onder de voeten van de gebruiker die verzekerd moet worden om te voorkomen dat de gebruiker bij een val tegen de grond botst of tegen een ander obstakel langs de vallijn vanwege het falen of de slechte werking van de werklijn of van een van de componenten hiervan. De valspelingsafstand (F) wordt bepaald door de stopafstand (H) plus een extra afstand van 1 m (B). Deze waarden moeten worden opgeteld bij de verlenging van de ankerlijn (E), vanwege de elasticiteit van het touw en kunnen variëren naargelang de gebruikscondities (bijv. de afstand tussen de gebruiker en het ankerpunt). De tabel toont de waarden met valfactor 2, in verschillende configuraties en voor massa's van 100 kg en 140 kg. Vuistregel is dat de afstand tussen het bevestigingspunt op het harnas en de voeten van de gebruiker gelijk is aan 1,5 m (C). **Opgelet!** Vóór en tijdens het gebruik is het belangrijk dat de vereiste spelingswaarde van de in gebruik zijnde apparatuur in acht wordt genomen. **Opgelet!** De in de tabel getoonde waarden zijn gebaseerd op theoretische schattingen en valtesten met een rigide gewicht. **Opgelet!** Als de gebruiker zich onder de aangewezen hoogte van de valspelingsafstand bevindt, kan het gebeuren dat hij niet tegen vallen beschermd is; daarom wordt aangeraden om aanvullende maatregelen te nemen tijdens het klimmen of afdalen.

7.5 - WAARSCHUWINGEN EN 353-2. 1) Maak alvast een veiligheidsknoop aan het onderste uiteinde van de flexibele ankerlijn op een afstand van niet minder dan 30 cm van het uiteinde van het touw (Fig. 7.3). Gebruik anders een flexibele ankerlijn die van een genaaid eindlus is voorzien. 2) Om de prestatie van het valstopapparaat te verhogen, wordt aanbevolen om een gewicht (2-5 kg) met het onderste uiteinde van de flexibele ankerlijn te verbinden (Fig. 7.1). 3) Controleer dat bij de vooruitgang van het touw, deze strak wordt getrokken, niet tegen een rand wrijft en niet in contact komt met agressieve/abrasieve stoffen. 4) De gebruiker moet altijd op een laag niveau blijven ten opzichte van het ankerpunt. De maximale inclinatie mag niet meer zijn dan 15° (Fig. 7.2).

7.6 - Waarschuwingen EN 12841-A. 1) Touwafstellingssystemen mogen niet worden gebruikt in de context van een valstopper. 2) Als een ankerlijn permanent belast wordt met het gewicht van de gebruiker, wordt dit een werklijn en is hij niet geschikt om vallen te stoppen: voor optimale gebruikersveiligheidsniveaus moet er een extra lijn voorhanden zijn. Zorg dat de valstopper nooit op de veiligheidslijn wordt gebruikt. 3) Vermijd overbelasting of dynamische belasting op het systeem omdat dit de ankerlijn kan beschadigen. 4) De ankerlijn moet verbonden zijn met de ankerpunten die boven de gebruiker zijn geplaatst; vermijd dat het touw slap gaat hangen tussen het ankerpunt en de gebruiker (Fig. 11). 5) De technische prestaties van de ankerlijn kunnen aanzienlijk variëren tijdens het gebruik, vanwege slijtage, vuil, vocht of herhaald gebruik van dezelfde stretch: houd er rekening mee dat deze variaties invloed hebben op het touw binnenin het systeem.

8) SYMBOLEN.

Zie de legenda in de algemene instructies (paragraaf 16): F1; F2; F9.

9) VERVANGINGS-ONDERDELEN/ACCESSOIRES.

Dit product is alleen compatibel met de specifieke reserveonderdelen en accessoires zoals vermeld hieronder: Kit 12* (Ref. Nr. KIT12). **Opgelet!** Accessoires/onderdelen die zelf met een sterretje (*) zijn gemarkeerd, vormen op zich geen PBM. **Opgelet!** Alvorens een accessoire/vervangingsonderdeel te installeren, lees zorgvuldig de gebruiksaanwijzingen van het systeem waarop u een accessoire/reserveonderdeel gaat installeren en zorg dat u deze begrepen hebt. **Opgelet!** Controleer of het accessoire/reserveonderdeel correct is geïnstalleerd alvorens het gebruik.

Navodila za uporabo te opreme so sestavljena iz različnih sklopov navodil: splošnih navodil, navodil, ki so posebna za napravo SKR-2 in dodatnih navodil za komponento Kit12, kjer se ta uporablja. Pred uporabo opreme je treba skrbno prebrati vse sklope navodil. **Pozor!** Ta dokument vsebuje samo posebna navodila za uporabo naprave SKR-2.

POSEBNA NAVODILA ZA SKR-2.

Ta opomba vsebuje potrebne informacije za pravilno uporabo naslednjega/naslednjih izdelka/izdelkov: SKR-2. Vsako delo na višini zahteva uporabo osebne zaščitne opreme (OZO) kot zaščito pred nevarnostjo padca. Pred začetkom dela na delovni postaji, je treba oceniti dejavnike tveganja (okoljske, spremljajoče in posledične).

1) PODROČJE UPORABE (Slika 1). Ta izdelek je osebna varovalna oprema (OVO) za zaščito pred padci z višine; je v skladu z Uredbo (EU) 2016/425. **EN 12841: 2006-A** - Sistemi za dostop do vrvi/naprava za nastavitve varnostne vrvi. **EN 353-2:2002** - Sistem za zaustavljanje padca z vodili, vključno s prilagodljivo sidrno vrvo. **Pozor!** Za ta izdelek je treba upoštevati navodila, predpisana s standardom EN 365 (splošna navodila / odstavek 2.5). **Pozor!** Ta izdelek je treba obvezno občasno podrobno pregledovati (splošna navodila/odstavek 8).

2) PRIGLAŠENI ORGANI.

Oglejte si legendo v splošnih navodilih (odstavek 9 / tabela D): M1; N1.

3) NOMENKLATURA (slika 2). A) Element. B) Varnostna ročica. C) Zagozda camlock. D) Povezovalna odprtina.

3.1 - Osnovni materiali. Glejte legendo v splošnih navodilih (odstavek 2.4): 2; 3; 7.

4) OZNAKE.

Številke/črke brez napisa: oglejte si legendo v splošnih navodilih (odstavek 5).

4.1 - Splošno (slika 2). Namen uporabe: 1; 4; 7; 8; 11; 12; 15; 17; 19; 30) Možne konfiguracije in največje dovoljene relativne obremenitve; 31) Referenčni standardi in relativni premer/vrsta združljivih vrvi.

4.2 - Sledljivost (slika 2). Namen uporabe: T1; T8; T9.

5) ZDRUŽLJIVOST.

Oprema mora biti povezana s pritrdilno točko na pasu v skladu z EN 361 (po možnosti spredaj) na enega od naslednjih načinov: A) prek priključnega elementa EN 362 (slika 6.1-6.2-8.1); B) skozi spodnji priključni element komponente Kit12 (slika 6.3-6.4-8.2). **Pozor!** Uporabljajte samo ovalne povezovalne priključke po EN 362, dolžine največ 112 mm, ki so, kjer je to mogoče, opremljeni z zadrževalnim sistemom, ki preprečuje vrtenje (npr. Fix Pro). **Pozor!** Uporaba sestavnih delov, ki se razlikujejo od priporočenih, je izrecno prepovedana; uporaba statičen najlonskih trakov /lanyardov za podaljšanje povezave naprave s pasom ali sidrom je prav tako prepovedana. **Pozor!** Komponente Kit12 ne uporabljajte same ali v kombinaciji z drugimi napravami.

5.1 - Sidrne točke. Za namestitve vrvi lahko uporabite katero koli sidrno točko, ki ustreza standardu EN 795 (najmanjša trdnost 12 kN ali 18 kN za nekovinska sidra), ki nimajo ostrih robov.

5.2 - Sledljivost (slika 1). Napravo, ki se uporablja v skladu s standardom EN 353-2, smete uporabljati samo z vrvmi, navedenimi v tabeli (sl. 1). Napravo, ki se uporablja v skladu s standardom EN 353-2, je mogoče uporabljati samo z naslednjimi vrvmi, ki imajo prišite gumbe in narejene iz poliamida (PA): Patron Plus 11 in Patron 10.5 (Climbing Technology/Teufelberger). Napravo, ki se uporablja v skladu s standardom EN 12841-A, lahko uporabljate le s polstatičnimi vrvmi $\varnothing 10,5 \div 11$ mm (jedro plezalne vrvi in zunanji ovoj) v skladu s standardom EN 1891-A. Za certificiranje so bile uporabljene naslednje vrvi: Patron Plus 11 in Patron 10.5 (Teufelberger). **Pozor!** Ne uporabljajte na kovinskih kablilih ali upognjenih vrveh.

6) PREVERJANJA.

Poleg spodaj navedenih preverjanj upoštevajte tisto, kar je navedeno v splošnih navodilih (3. odstavek). **Pred vsako uporabo to preverite**, da se povezovalni element, vstavljen v priključno odprtino, lahko nemoteno vrti. **Med vsako uporabo:** zagotovite, da je vrv vedno napeta, saj se lahko samo tako izognete morebitnemu padcu; pazite tudi, da vrv med sidrom in pritrditvijo na jermenu ni ohlapna.

7) NAVODILA ZA UPORABO.

Naprava SKR-2 je prikazana za vertikalno uporabo na sistemih za ustavljanje padcev (EN 353-2) ali za dostop po vrvi (EN 12841-A). Zgornja meja delovne obremenitve: 140 kg.

7.1 - Namestitev. Odprite zagozdo camlock in varnostno ročico z vrtenjem (slika 3.1). Napravo namestite na vrv in upoštevajte pravilno smer uporabe (slika 3.2), nato sprostite zagozdo camlock in varnostno ročico, da preprečite izhod vrvi (slika 3.3). Na koncu povezovalni element vstavite v pritrdilno odprtino (slika 3.4).

Smrtno nevarno! Oprema je enosmerna naprava, ne obrnite smeri uporabe (slika 5.1). **Pozor!** Za odstranitev naprave z vrvi je treba iz pritrdilne odprtine odstraniti povezovalni priključek.

7.2 - Preizkus delovanja. Sistem za zaustavljanje padca potisnite navzgor, povlecite ga s priključnim členom in preverite, ali teče prosto (sl. 3.5). Nato ga hitro povlecite navzdol in preverite, ali se sistem za zaustavljanje padca takoj zaskoči

na vrvi (sl. 3.6). **Pozor!** Šele ko ste pravilno opravili preizkus delovanja, lahko nadaljujete in uporabljate napravo.

7.3 - Uporaba. Spodnji priključni element komponente Kit12 ali enojni priključni element povežite s standardno pritrdilno točko na pasu v skladu z EN 361. Naprava omogoča navpični vzpon in spust, ter zagotavlja popolno varnost brez posredovanja uporabnika (slika 4.1). Če uporabnik pade, se sistem takoj zaklene (slika 4.2). **Pozor!** Napravo je treba vedno držati čim višje glede na standardno pritrdilno točko v skladu z EN 361, pri uporabi v kombinaciji s komponento Kit12 pa naj bo vedno na višini, višji od ramen uporabnika (slika 10.1-8.2).

7.4 - Dovoljena razdalja v primeru padca (Sl. 13). Dovoljena razdalja v primeru padca je najmanjši prosti prostor pod nogami uporabnika, ki ga je treba zagotoviti, da uporabnik v primeru padca zaradi okvare ali nepravilnosti v delovanju delovne vrvi ali ene njenih komponent, ne trči ob tla ali kakšno drugo oviro vzdolž linije padca. Razdalja v primeru padca (F) je določena s potjo zaustavljanja (H) in dodatno razdaljo 1 m (B). Te vrednosti je treba dodati podaljšku sidrne vrvi (E), ki je posledica elastičnosti vrvi in se je lahko različna glede na pogoje uporabe (npr. razdalja med uporabnikom in sidrno točko). Tabela prikazuje vrednosti s faktorjem padca 2 v različnih konfiguracijah in za težo od 100 kg do 140 kg. Razdalja med pritrdilno točko na pasu in nogami uporabnika je praviloma enaka 1,5 m (C). **Pozor!** Pred in med vsako uporabo je treba upoštevati vrednost, ki jo za uporabo zahteva oprema, ki jo uporabljate. **Pozor!** Vrednosti, prikazane v tabeli, temeljijo na teoretičnih ocenah in preskusih padcev s togo težo. **Pozor!** Če uporabnik ne dosega dovoljene razdalje v primeru padca, se lahko zgodi, da ne bo zaščiten pred padci: zato priporočamo, da med plezanjem ali spustom uvede dodatne zaščitne ukrepe.

7.5 - Opozorila EN 353-2. 1) Predčasno pripravite varnostni vozec na spodnjem koncu prožne sidrne vrvi na razdalji, ki od konca vrvi ni oddaljena manj kot 30 cm (sl. 7.3). Alternativno uporabite prilagodljivo sidrno vrv, opremljeno s prišitimi zaključnimi zankami. 2) Če želite izboljšati delovanje naprave za zaustavljanje padca, priporočamo da na spodnji konec prožne sidrne vrvi namestite utež (2÷5 kg) (sl. 7.1). 3) Med premikanjem po vrvi preverite, ali je vrv tesno zategnjena, da se ne drgne ob robe in da ne prihaja v stik z agresivnimi / abrazivnimi snovmi. 4) Uporabnik mora vedno ostati na nižji ravni v primerjavi s sidrno točko, največji možni naklon ne sme preseči od 15° (slika 7.2).

7.6 - Opozorila EN 12841-A. 1) Naprav za nastavitve vrvi se ne sme uporabljati za preprečevanje padca. 2) Ko je sidrna vrv trajno obremenjena s težo uporabnika, postane delovna vrv in ni primerna za preprečevanje padcev: za optimalno raven varnosti uporabnika, je treba uporabiti dodatno varnostno vrv. Vedno se prepričajte, da element za preprečevanje padca ni uporabljen na varnostni vrvi. 3) Izogibajte se preobremenitvi ali dinamični obremenitvi naprave, ker lahko to poškoduje sidrno vrv. 4) Sidrna vrv mora biti povezana s sidrnimi točkami, nameščenimi nad uporabnikom; izogibati se je treba vsakršni ohlapnosti vrvi med sidrno točko in uporabnikom (slika 11). 5) Tehnična učinkovitost sidrne vrvi je lahko zelo raznolika zaradi obrabe, umazanije, vlage ali večkratne uporabe na istem odseku: ne pozabite, da bodo te razlike vplivale na učinkovitost vrvi znotraj naprave.

8) SIMBOLI.

Glejte legendo v splošnih navodilih (odstavek 16): F1; F2; F9.

9) REZERVNI DELI/DODATNA OPREMA.

Ta izdelek je združljiv samo s posebnimi rezervnimi deli in dodatno opremo, navedenimi v nadaljevanju: Kit12* (Ref. št. KIT12). **Pozor!** Oprema/nadomestni deli, ki so označeni z zvezdico (*) sami niso OVO. **Pozor!** Pred montažo opreme/nadomestnega dela je treba prebrati in razumeti navodila za uporabo naprave, na katero ga boste namestili. **Pozor!** Pred uporabo preverite, da je oprema/nadomestni del pravilno nameščen.

Návod na použitie tohto zariadenia pozostáva z rôznych súborov pokynov: všeobecné pokyny, pokyny špecifické pre zariadenie SKR-2 a pokyny k príslušenstvu pre súpravu Kit12, ak boli použité. Pred použitím zariadenia je nutné starostlivo prečítať všetky pokyny. **Upozornenie!** Tento dokument obsahuje iba konkrétne pokyny na použitie SKR-2.

ŠPECIFICKÉ POKYNY PRE SKR-2.

Tieto pokyny obsahujú potrebné informácie pre správne použitie nasledujúcich výrobkov: SKR-2. Akákoľvek práca vo výškach vyžaduje použitie osobných ochranných prostriedkov (OOP) ako ochranu pred nebezpečenstvom pádu. Pred vstupom na pracovisko sa musia vyhodnotiť všetky rizikové faktory (environmentálne, sprievodné, následné).

1) OBLASŤ POUŽITIA (obr. 1). Tento výrobok je osobným ochranným zariadením (OOP) proti pádom z výšky; je v súlade s nariadením (EÚ) 2016/425. EN 12841:2006-A - Lanové prístupové systémy / zariadenie na nastavenie bezpečnostného vedenia. EN 353-2:2002 - Zvodiče pádu s riadeným typom vrátane flexibilnej kotvovej čiary. **Upozornenie!** Tento výrobok musí spĺňať ustanovenia smernice EN 365 (Všeobecné pokyny / odsek 2.5.). **Upozornenie!** U tohto výrobku je povinná pravidelná dôkladná kontrola (všeobecné pokyny / odsek 8).

2) VYROZUMENÉ ORGÁNY.

Pozrite si legendu vo všeobecných pokynoch (odsek 9 / tabuľka D): M1; N1.

3) NOMENKLATÚRA (obr. 2). A) Konštrukcia. B) Bezpečnostná páka. C) Blokovacia vačka. D) Spojovací otvor.

3.1 - Hlavné materiály. Pozrite si legendu vo všeobecných pokynoch (odsek 2.4): 2; 3; 7.

4) OZNAČOVANIE.

Čísla / písmená bez nadpisu: pozri legendu vo všeobecných pokynoch (odsek 5).

4.1 - Všeobecne (obr. 2). Indikácie: 1; 4; 7; 8; 11; 12; 15; 17; 19; 30) Možné konfigurácie a relatívne maximálne povolené zaťaženie; 31) Referenčné normy a relatívne priemery / typ kompatibilných lán.

4.2 - Vysledovateľnosť (obr. 2). Indikácie: T1; T8; T9.

5) ZLUČITELNOSŤ.

Zariadenie musí byť pripojené k upevňovaciemu bodu EN 361 na postroji (pokiaľ možno na prednej strane) jedným z týchto spôsobov: A) cez konektor EN 362 (obr. 6.1-6.2-8.1); B) cez spodný konektor komponentu Kit12 (obr. 6.3-6.4-8.2).

Upozornenie! Používajte iba oválne konektory EN 362, maximálne 112 mm dlhé a pokiaľ je to možné, vybavené zádržným systémom proti rotácii (napr. Fix Pro). **Upozornenie!** Použitie iných ako odporúčaných komponentov je výslovne zakázané; použitie iných popruhov / šnúrok na predĺženie spojenia zariadenia s postrojom alebo s kotvou je tiež zakázané. **Upozornenie!** Nepoužívajte komponent Kit12 samostatne ani v kombinácii s inými zariadeniami.

5.1 - Kotviace body. Na inštaláciu lana sa môžu použiť iba kotevné body, ktoré zodpovedajú norme EN 795 (minimálna pevnosť 12 kN alebo 18 kN pre nekovové kotvy), ktoré nemajú ostré hrany.

5.2 - Laná (obr. 1). Zariadenie používané v súlade s normou EN 353-2 možno použiť len s lanami uvedenými v tabuľke (Obr. 1). Zariadenie používané v súlade s normou EN 353-2 sa môže používať iba s nasledujúcimi lanami, vybavenými šitým gombíkovým dnom a vyrobené z polyamidu (PA): Patron Plus 11 a Patron 10.5 (Climbing Technology / Teufelberger). Prístroj používaný v súlade s normou EN 12841-A sa môže používať iba s polo statickými lanami Ø 10,5 ÷ 11 mm (jadro + plášť) podľa normy EN 1891-A. Na certifikáciu sa použili tieto laná: Patron Plus 11 a Patron 10.5 (Teufelberger). **Upozornenie!** Nepoužívajte na kovové káble alebo lanká so skrínkami.

6) KONTROLY.

Na základe ďalej uvedených kontrol dodržiavajte pokyny uvedené vo všeobecných pokynoch (odsek 3). Pred každým použitím skontrolujte, či: konektor vložený do spojovacieho otvoru sa môže otáčať bez vonkajších prekážok. Pri každom použití: uistite sa, že lano je vždy napnuté, aby ste zabránili prípadným pádom; vyvarujte sa uvoľnenia lana medzi kotvou a upevnením na postroji.

7) NÁVOD NA POUŽITIE.

Zariadenie SKR-2 je určené na vertikálne použitie v zachytávacích systémoch (EN 353-2) alebo na prístup k lanám (EN 12841-A). Pracovné medzné zaťaženie: 140 kg.

7.1 - Inštalácia. Otvorte blokovaciu vačku a bezpečnostnú páku ich otáčaním (obr. 3.1). Zariadenie umiestnite na lano s ohľadom na správny smer použitia (obr. 3.2), potom uvoľnite blokovaciu vačku a bezpečnostnú páku, aby ste zabránili výstupu lana (obr. 3.3). Nakoniec zasunite konektor do pripojovacieho otvoru (obr. 3.4). **Nebezpečenstvo smrti!** Zariadenie je jednosmerné zariadenie, nemeňte orientáciu na použitie (obr. 5.1). **Upozornenie!** Na odinštalovanie zariadenia z lana je potrebné odstrániť konektor z upevňovacieho otvoru.

7.2 - Testovanie funkcie. Posuňte zachytávač pádu smerom nahor a potiahnite ho za konektor, aby ste sa uistili, že beží voľne (Obr. 3.5). Rýchlo potiahnite nadol a skontrolujte, či zachytávač pádu okamžite zaskočí na lano (obr. 3.6). **Upozornenie!** Až po správnom vykonaní prevádzkovej skúšky je možné zariadenie ďalej

používať a používať.

7.3 - Použitie. Pripojte spodný konektor komponentu Kit12 alebo jediný konektor k štandardnému pripojovaciemu bodu EN 361 na káblvom zväzku. Zariadenie umožňuje výstup a zostup pozdĺž zvislej čiary v úplnej bezpečnosti a bez zásahu používateľa (obr. 4.1). V prípade pádu používateľa sa systém okamžite uzamkne (obr. 4.2). **Upozornenie!** Zariadenie by sa malo vždy udržiavať čo najvyššie, pokiaľ ide o štandardný upevňovací bod EN 361, a ak sa používa v kombinácii so súpravou Kit12, malo by sa vždy udržiavať vo výške vyššej, ako je výška ramien používateľa (obr. 10.1-8.2).

7.4 - Výška pri pádu (obr. 13). Vzdialenosť od výšky pádu je minimálny voľný priestor pod nohami používateľa, ktorý musí byť zaručený, aby zabránil užívateľovi zrážať sa so zemou alebo inou prekážkou pozdĺž línie pádu v prípade pádu v dôsledku zlyhania alebo nesprávneho fungovania práce. linka alebo jeden z jej komponentov. Výška pri pádu (F) je daná brzdnou dráhou (H) plus ďalšou vzdialenosťou 1 m (B). Tieto hodnoty sa musia pripočítať k predĺženiu kotvovej čiary (E), ktorá je spôsobená elasticitou lana a môže sa meniť v závislosti od podmienok použitia (napr. Vzdialenosť medzi používateľom a bodom ukotvenia). V tabuľke sú uvedené hodnoty s faktorom pádu 2 v rôznych konfiguráciách a pre hmotnosti 100 kg a 140 kg. Vzdialenosť medzi bodom pripavenia na postroji a nohami používateľa je spravidla ekvivalentná 1,5 m (C). **Upozornenie!** Pred a počas každého použitia je nevyhnutné vziať do úvahy hodnotu voľe vyžadovanú použitým zariadením. **Upozornenie!** Hodnoty uvedené v tabuľke vychádzajú z teoretických odhadov a skúšok pádom s pevnou hmotnosťou. **Upozornenie!** Pokiaľ je užívateľ pod uvedenou výškou bezpečnej výšky pádu, môže sa stať, že nie je chránený pred pádom: preto sa odporúča počas stúpania alebo klesania prijať dodatočné opatrenia.

7.5 - Varování EN 353-2. 1) Vopred naaranžujte spodný koniec flexibilného ukotvenie bezpečnostného uzla vo vzdialenosti nie menšej ako 30 cm od konca lana (Obr. 7.3). Prípadne použite flexibilné ukotvenie vybavenej šitú koncovú slučkou. 2) Aby ste zlepšili výkonnosť zariadenia zabráňujúceho pádu, odporúčame pripojiť na spodný koniec flexibilného ukotvenie závažia (2-5 kg) (Obr. 7.1). 3) Počas postupu pozdĺž lana skontrolujte, či je lano pevne priťahnuté, či sa netreba o hrany a či neprichádza do styku s agresívnymi / drsnými látkami. 4) Používateľ musí vždy zostať na nižšej úrovni v porovnaní s bodom ukotvenia, maximálny možný sklon nesmie byť väčší ako 15° (obr. 7.2).

7.6 - Upozornenia EN 12841-A. 1) Zariadenia na nastavovanie lán sa nesmú používať v kontexte zastavenia pádu. 2) Ak je kotvová šnúra trvalo zaťažená hmotnosťou používateľa, stáva sa pracovnou šnúrou a nie je vhodná zastaviť pády: pre optimálnu úroveň bezpečnosti používateľa musí byť k dispozícii ďalšia bezpečnostná šnúra. Vždy skontrolujte, či sa na bezpečnostnej linke nepoužíva zachytávač pádu. 3) Vyvarujte sa preťaženiu alebo dynamickému zaťaženiu zariadenia, pretože by to mohlo poškodiť kotvovú čiaru. 4) Kotvová čiara musí byť spojená s kotviacimi bodmi umiestnenými nad užívateľom; musí sa zabrániť akémukoľvek uvoľneniu lana medzi kotviacim bodom a používateľom (Obr. 11). 5) Technické vlastnosti kotvovej šnúry sa môžu počas používania značne líšiť v dôsledku opotrebovania špinou, vlhkosťou alebo opakovaným použitím na tom istom úseku: nezabudnite, že tieto odchýlky ovplyvnia správanie lana vo vnútri zariadenia.

8) SYMBOLY.

Pozrite si legendu vo všeobecných pokynoch (odsek 16): F1; F2; F9.

9) NÁHRADNÉ DIELY / PRÍSLUŠENSTVO.

Tento produkt je kompatibilný iba s nasledujúcimi náhradnými dielmi a konkrétnym príslušenstvom: Kit12* (Ref. č. KIT12). **Upozornenie!** Príslušenstvo / náhradné diely samotné označené hviezdíčkom (*) netvoria OOP. **Upozornenie!** Pred inštaláciou príslušenstva / náhradného dielu si pozorne prečítajte návod na používanie zariadenia, na ktorom bude nainštalovaný, a porozumejte mu. **Upozornenie!** Pred použitím skontrolujte, či je príslušenstvo / náhradný diel správne nainštalovaný.

Instrucțiunile de utilizare ale acestui echipament constau în diferite seturi de instrucțiuni: instrucțiuni generale, instrucțiuni specifice pentru dispozitivul SKR-2 și instrucțiuni pentru accesorii pentru componente compatibile cu Kit12, dacă este cazul. Toate seturile de instrucțiuni trebuie citite cu atenție înainte de a utiliza echipamentul. **Atenție!** Acest document conține doar instrucțiuni specifice pentru utilizarea dispozitivului SKR-2.

INSTRUCȚIUNI SPECIFICE SKR-2.

Această notă conține informațiile necesare pentru utilizarea corectă a următoarelor produse: SKR-2. Orice muncă la înălțime necesită utilizarea unui Echipament individual de protecție (EIP) ca și protecție împotriva riscului de cădere. Înainte de accesarea stației de lucru, trebuie să evaluați toți factorii de risc (mediu, concomitent, consecvențial).

1) DOMENIUL DE APLICARE (Fig. 1). Acest produs este un echipament individual de protecție (E.I.P.) împotriva căderilor de la înălțime; este conform cu Regulamentul (UE) 2016/425. EN 12841:2006-A - Dispozitiv de reglare pentru sisteme de acces cu corzi/linie de siguranță. EN 353-2:2002 - Opritoare de cădere de tip ghidat, inclusiv o coardă de ancorare flexibilă. **Atenție!** Pentru acest produs trebuie respectate indicațiile din norma EN 365 (instrucțiuni generale/paragraful 2.5). **Atenție!** Pentru acest produs este obligatorie o verificare periodică detaliată (instrucțiuni generale/paragraful 8).

2) ORGANE NOTIFICATE.

Consultați legenda din instrucțiunile generale (paragraful 9/tabelul D): M1; N1.

3) NOMENCLATURĂ (Fig. 2). A) Unitate. B) Manetă de siguranță. C) Camă de blocare. D) Orificiu de legătură.

3.1 - Materiale principale. Consultați legenda în instrucțiunile generale (paragraful 2.4): 2; 3; 7.

4) MARCARE.

Numere/litere fără titlu: consultați legenda în instrucțiunile generale (paragraful 5).

4.1 - Informații generale (Fig. 2). Indicații: 1; 4; 7; 8; 11; 12; 15; 17; 19; 30) Configurații posibile și sarcini maxime relative permise; 31) Standarde de referință și diametre/tipuri relative de corzi compatibile.

4.2 - Trasabilitate (Fig. 2). Indicații: T1; T8; T9.

5) COMPATIBILITATE.

Echipamentul trebuie să fie conectat la un punct de legătură EN 361 de pe ham (preferabil în față), în unul dintre următoarele moduri: A) printr-o carabinieră EN 362 (Fig. 6.1-6.2-8.1); B) prin carabiniera inferioară a componentei Kit12 (Fig. 6.3-6.4-8.2). **Atenție!** Utilizați doar carabinieri ovale EN 362, lungi de maxim 112 mm și, unde este posibil, dotate cu sistem de blocare și antirotire (de exemplu, Fix Pro). **Atenție!** Utilizarea unor componente diferite de cele recomandate este strict interzisă. De asemenea, utilizarea altor benzi/lonje pentru prelungirea legăturii dispozitivului la ham sau la ancoră este interzisă. **Atenție!** Nu utilizați componenta Kit12 singură sau în combinație cu alte dispozitive.

5.1 - Puncte de ancoraj. Pentru instalarea corzii puteți folosi doar puncte de ancorare care respectă standardul EN 795 (putere minimă de 12 kN sau 18 kN pentru ancore nemetalice) care nu au margini ascuțite.

5.2 - Corzi (Fig. 1). Dispozitivul utilizat în conformitate cu standardul EN 353-2 poate fi utilizat doar cu corzile prezentate în tabel (Fig. 1). Dispozitivul utilizat în conformitate cu standardul EN 353-2 poate fi utilizat doar cu următoarele corzi, dotate cu un capăt de butonieră cusut și fabricate din poliamidă (PA): Patron Plus 11 și Patron 10.5 (Climbing Technology/Teufelberger). Dispozitivul utilizat în conformitate cu standardul EN 12841-A poate fi utilizat doar cu corzi semi-stactice Ø 10.5±11 mm (miez și înveliș) cu standardul EN 1891-A. Pentru certificare au fost utilizate următoarele corzi: Patron Plus 11 și Patron 10.5 (Teufelberger). **Atenție!** A nu se utiliza cu cabluri metalice sau corzi pliate.

6) CONTROALE.

Pe lângă verificările listate mai jos, respectați indicațiile din instrucțiunile generale (paragraful 3). Înainte de fiecare utilizare, verificați ca: carabiniera introdusă în orificiul de legătură se poate roti fără impedimente externe. În timpul fiecărei utilizări: coarda trebuie să fie întotdeauna în tensiune pentru evitarea posibilităților de căderi libere și trebuie să evitați slăbirea corzii între ancoră și legătura la ham.

7) INSTRUCȚIUNI DE UTILIZARE.

Dispozitivul SKR-2 este indicat pentru utilizare verticală în cadrul sistemelor cu opritor de cădere (EN 353-2) sau pentru acces cu corzi (EN 12841-A). Limită sarcină de lucru: 140 kg.

7.1 - Instalare. Deschideți cama de blocare și maneta de siguranță rotindu-le (Fig. 3.1). Plasați dispozitivul pe coardă respectând direcția corectă de utilizare (Fig. 3.2), apoi eliberați cama de blocare și maneta de siguranță, pentru a preveni ieșirea corzii (Fig. 3.3). În cele din urmă, introduceți carabiniera în orificiul de fixare (Fig. 3.4). **Pericol de moarte!** Echipamentul este un dispozitiv unidirecțional, așa că nu inversați direcția de utilizare (Fig. 5.1). **Atenție!** Pentru demontarea dispozitivului de pe coardă trebuie să îndepărtați carabiniera din orificiul de fixare.

7.2 - Testarea funcționării. Glisați opritorul de cădere în sus, trăgându-l de carabinieră pentru a verifica dacă acesta glisează liber (Fig. 3.5). Apoi trageți-l în jos

și verificați dacă opritorul de cădere se blochează imediat pe coardă (Fig. 3.6).

Atenție! Doar după efectuarea corectă a testului de funcționare, puteți continua cu utilizarea dispozitivului.

7.3 - Utilizare. Conectați conectorul inferior al componentei Kit12 sau un conector singular la un punct de legătură standard EN 361 de pe ham. Dispozitivul permite urcarea și coborârea pe o linie verticală în siguranță completă și fără intervenția utilizatorului (Fig. 4.1). În cazul căderii utilizatorului, sistemul se blochează instant (Fig. 4.2). **Atenție!** Dispozitivul trebuie menținut întotdeauna cât mai sus posibil față de punctul de legătură standard EN 361, iar în cazul utilizării împreună cu componenta Kit12, acesta trebuie menținut la o înălțime mai mare decât cea a umerilor utilizatorului (Fig. 10.1-8.2).

7.4 - Distanța liberă la cădere (Fig. 13). Distanța liberă la cădere reprezintă spațiul liber minim sub picioarele utilizatorului care trebuie garantat pentru prevenirea contactului utilizatorului cu solul sau alte obstacole de pe linia de cădere în cazul unei căderi cauzate de cedarea sau defectarea liniei de lucru sau a uneia dintre componente. Distanța liberă la cădere (F) este dată de distanța de oprire (H) plus o distanță suplimentară de 1 m (B). Aceste valori trebuie adăugate la prelungirea liniei de ancorare (E), cauzată de elasticitatea corzii, și poate varia, în funcție de condițiile de utilizare (de exemplu, distanța dintre utilizator și punctul de ancorare). În tabel sunt prezentate valorile cu factorul de cădere 2, în diferite configurații, pentru greutatea de 100 kg și 140 kg. Distanța dintre punctul de legătură de pe ham și picioarele utilizatorului este, ca regulă generală, echivalentă cu 1,5 m (C).

Atenție! Înainte și în timpul fiecărei utilizări este esențial să luați în considerare valoarea distanței libere necesare pentru echipamentul utilizat. **Atenție!** Valorile prezentate în tabel sunt bazate pe estimări teoretice și teste de cădere cu o greutate rigidă. **Atenție!** În cazul în care utilizatorul se află mai jos de distanța liberă la cădere, este posibil ca acesta să nu fie protejat împotriva căderilor: prin urmare, se sugerează să luați măsuri suplimentare în timpul cățărării sau coborârii.

7.5 - Avertismente EN 353-2. 1) Pregătiți în prealabil un nod de siguranță pe capătul liber al liniei de ancorare flexibile, la o distanță de minim 30 cm de capătul corzii (Fig. 7.3). În mod alternativ, puteți utiliza o linie de ancorare flexibilă dotată cu o buclă finală cusută. 2) În vederea îmbunătățirii performanței opritorului de cădere, se recomandă să conectați o greutate (2±5 kg) la capătul inferior al liniei de ancorare flexibile (Fig. 7.1). 3) În timpul progresării pe coardă, verificați ca acea coardă să fie întinsă, astfel încât să nu atingă nicio margine și să nu intre în contact cu substanțe agresive/abrazive. 4) Utilizatorul trebuie să se afle întotdeauna la un nivel inferior comparativ cu punctul de ancorare, iar înclinația maximă posibilă nu trebuie să depășească 15° (Fig. 7.2).

7.6 - Avertismente EN 12841-A. 1) Dispozitivele de reglare a corzii nu trebuie utilizate în contextul unei opriri de cădere. 2) Atunci când o linie de ancorare este încărcată în permanență cu greutatea utilizatorului, aceasta devine o linie de lucru și nu este potrivită pentru oprirea căderilor: pentru nivele optime de siguranță a utilizatorului, trebuie să instalați o linie de siguranță suplimentară. Asigurați-vă întotdeauna că opritorul de siguranță nu este utilizat pe linia de siguranță. 3) Evitați orice supraîncărcare sau încărcare dinamică a dispozitivului, deoarece acest lucru poate afecta linia de ancorare. 4) Linia de ancorare trebuie să fie conectată la punctele de ancorare de deasupra utilizatorului. Trebuie să evitați slăbirea corzii între punctul de ancorare și utilizator (Fig. 11). 5) Performanțele tehnice ale liniei de ancorare pot varia în mod considerabil în timpul utilizării, din cauza uzurii, murdăriei, umezelii și utilizărilor repetate pe aceeași întindere: rețineți că aceste variații vor influența comportamentul corzii în dispozitiv.

8) SIMBOLURI.

Consultați legenda în instrucțiunile generale (paragraful 16): F1; F2; F9.

9) PIESE DE SCHIMB/ACCESORII.

Acest produs este compatibil numai cu piesele de schimb și cu accesoriile specifice enumerate în continuare: Kit12* (nr. de ref. KIT12). **Atenție!** Accesoriile/piesele de schimb marcate cu un asterisk (*) nu constituie singure EIP. **Atenție!** Înainte de a instala un accesoriu/o piesă de schimb, citiți și înțelegeți instrucțiunile de utilizare ale dispozitivului pe care urmează să fie instalat/ă. **Atenție!** Înainte de utilizare verificați ca accesoriul/piesa de schimb să fie instalat/ă corect.

Pokyny k použití tohoto zařízení se skládají z různých sad pokynů: obecné pokyny, pokyny specifické pro zařízení SKR-2 a pokyny k příslušenství komponenty Kit12, pokud byly použity. Před použitím zařízení je nutné pečlivě přečíst všechny pokyny. **Upozornění!** Tento dokument obsahuje pouze specifické pokyny pro použití SKR-2.

SPECIFICKÉ POKYNY PRO SKR-2.

Tyto pokyny obsahují informace nezbytné pro správné používání výrobku/výrobků: SKR-2. Jakákoli práce ve výškách vyžaduje použití osobních ochranných prostředků (OOP) jako ochranu před rizikem pádu. Před vstupem na pracovní stanici musí být vyhodnoceny všechny rizikové faktory (environmentální, doprovodné, následné).

1) OBLAST POUŽITÍ (Obr. 1.). Jedná se o osobní ochranný prostředek (OOP) proti pádům z výšky odpovídající nařízení (EU) 2016/425. EN 12841:2006-A - Lanové přístupové systémy / zařízení pro nastavení bezpečnostního vedení. EN 353-2:2002 - Zajišťovače pádu s řízeným typem včetně flexibilní kotevní linie.

Upozornění! Pro tento výrobek je nutno dodržet ustanovení normy EN 365 (všeobecné pokyny/článek 2.5). **Pozor!** U tohoto výrobku je nutno provádět důkladnou pravidelnou kontrolu (všeobecné pokyny/článek 8).

2) NOTIFIKOVANÉ ORGÁNY

Viz legenda ve všeobecných pokynech (článek 9/tabulka D): M1; N1.

3) NÁZVOSLOVÍ (Obr. 2). A) Konstrukce. B) Bezpečnostní páka. C) Zamykací vačka. D) Otvor pro spojku.

3.1 - Základní materiály. Viz legenda ve všeobecných pokynech (článek 2.4): 2; 3; 7.

4) OZNAČENÍ.

Čísla/písmena bez popisku: viz legenda ve všeobecných pokynech (článek 5).

4.1 - Obecné (Obr. 2). Indikace: 1; 4; 7; 8; 11; 12; 15; 17; 19; 30) Možné konfigurace a relativní maximální zatížení jsou povoleny; 31) Referenční normy a relativní průměry / typ kompatibilních lan.

4.2 - Sledovatelnost (Obr. 2). Indikace: T1; T8; T9.

5) KOMPATIBILITA.

Zařízení musí být připojeno k upevňovacímu bodu EN 361 na postroji (nejlépe na přední straně) jedním z následujících způsobů: A) přes konektor EN 362 (obr. 6.1-6.2-8.1); B) prostřednictvím spodního konektoru soupravy 12 (obr. 6.3-6.4-8.2). **Upozornění!** Používejte pouze oválné konektory EN 362, maximální délky 112 mm, a pokud je to možné, vybavené přídržovací systémem, proti otáčení (např. Fix Pro). **Upozornění!** Použití komponent odlišných od doporučených je výslovně zakázáno; použití jiných popruhů / šňůrek pro prodloužení spojení zařízení s postrojem nebo s kotvou je rovněž zakázáno. **Upozornění!** Nepoužívejte komponent Kit12 samostatně ani v kombinaci s jinými zařízeními.

5.1 - Kotevní body. Pro instalaci lana lze použít pouze kotevní body, které splňují normu EN 795 (minimální pevnost 12 kN nebo 18 kN pro nekovové kotvy), které nemají ostré hrany.

5.2 - Lana (obr. 1). Zařízení používané v souladu s normou EN 353-2 lze použít pouze s lany uvedenými v tabulce (Obr. 1). Zařízení používané v souladu s normou EN 353-2 lze použít pouze s následujícími lany, vybavenými šitým knoflíkovým koncem a vyrobenými z polyamidu (PA): Patron Plus 11 a Patron 10.5 (Climbing Technology / Teufelberger). Zařízení používané v souladu s normou EN 12841-A lze použít pouze s polo statickými lany Ø 10,5 ÷ 11 mm (jádro + plášť) se standardem EN 1891-A. Pro certifikaci byly použity následující lana: Patron Plus 11 a Patron 10.5 (Teufelberger). **Upozornění!** Nepoužívejte na kovové kabely nebo lana s kabelem.

6) KONTROLY.

Kromě níže uvedených kontrol je nutno dodržet rovněž instrukce uvedené ve všeobecných pokynech (článek 3). Před každým použitím ověřte, že: konektor vložený do přípojovacího otvoru se může otáčet bez vnějších překážek. Při každém použití: zajistěte, aby lano bylo vždy napnuté, aby nedošlo k případným volným pádům; vyvarujte se uvolnění lana mezi kotvou a připevněním na postroji.

7) NÁVOD K POUŽITÍ.

Zařízení SKR-2 je určeno pro vertikální použití v systémech pro zachycení pádu (EN 353-2) nebo pro přístup k lanu (EN 12841-A). Pracovní mezní zatížení: 140 kg.

7.1 - Instalace. Otevřete blokovací vačku a bezpečnostní páku jejich otáčením (obr. 3.1). Umístěte zařízení na lano s ohledem na správný směr použití (obr. 3.2), poté uvolněte zajišťovací vačku a bezpečnostní páku, aby nedošlo k opuštění lana (obr. 3.3). Nakonec zasuňte konektor do přípojovacího otvoru (obr. 3.4).

Nebezpečí smrti! Zařízení je jednosměrné zařízení, neměňte orientaci pro použití (obr. 5.1). **Upozornění!** Pro odinstalaci zařízení z lana je nutné odstranit konektor z přípojovacího otvoru.

7.2 - Testování funkce. Posuňte zachycovač pádu směrem vzhůru a zatáhněte za konektor a zkontrolujte, zda běží volně (obr. 3.5). Rychle ji zatáhněte směrem dolů a zkontrolujte, zda pojistka pádu okamžitě zapadne na lano (obr. 3.6). **Upozornění!** Teprve po správném provedení provozní zkoušky je možné pokračovat a používat zařízení.

7.3 - Použití. Připojte spodní konektor komponenty Kit12 nebo jediný konektor k standardnímu upevňovacímu bodu EN 361 na kabelovém svazku. Zařízení umožňuje výstup a sestup podél svislé čáry v naprosté bezpečnosti a bez zásahu uživatele (obr. 4.1). V případě pádu uživatelem se systém okamžitě zamkne (obr. 4.2). **Upozornění!** Zařízení by mělo být vždy udržováno co nejvyšší s ohledem na standardní přípojovací bod EN 361 a při použití v kombinaci se součástí Kit12 by mělo být vždy udržováno ve výšce vyšší, než je výška ramen uživatele (obr. 10.1-8.2).

7.4 - Vzdálenost při pádu (obr. 13). Vzdálenost při pádu je minimální volný prostor pod nohama uživatele, který musí být zaručen, aby zabránil uživateli v kolizi se zemí nebo jakoukoli jinou překážkou podél linie pádu v případě pádu způsobeného selháním nebo nesprávnou funkcí práce linka nebo jedna z jejich součástí. Vzdálenost při pádu (F) je dána brzdovou dráhou (H) plus další vzdálenost 1 m (B). Tyto hodnoty musí být přičteny k prodloužení kotevní linie (E), které je způsobeno pružností lana a může se měnit v závislosti na podmínkách použití (např. vzdálenost mezi uživatelem a kotevním bodem). Tabulka uvádí hodnoty s faktorem pádu 2 v různých konfiguracích a pro hmotnosti 100 kg a 140 kg. Vzdálenost mezi připevňovacím bodem na postroji a nohama uživatele je zpravidla ekvivalentní 1,5 m (C). **Upozornění!** Před a během každého použití je nezbytné vzít v úvahu hodnotu vůle vyžadovanou použitým zařízením. **Upozornění!** Hodnoty uvedené v tabulce vycházejí z teoretických odhadů a zkoušek pádem s pevnou hmotností. **Upozornění!** Pokud je uživatel pod uvedenou výškou bezpečné výšky pádu, může se stát, že není chráněn před pádem: proto se doporučuje během stoupání nebo klesání přijmout doplňková opatření.

7.5 - Varování EN 353-2. 1) Předem naaranžujte spodní konec flexibilního ukotvení bezpečnostního uzlu ve vzdálenosti ne menší než 30 cm od konce lana (Obr. 7.3). Případně použijte flexibilní ukotvení vybavené šitou koncovou smýčkou. 2) Abyse zlepšili výkonnost zařízení zabraňujícího pádu, doporučujeme připojit na spodní konec flexibilního ukotvení závaží (2-5 kg) (Obr. 7.1). 3) Během postupu podél lana zkontrolujte, zda je lano pevně zataženo, že se neotírá o hranu a že nepřijde do kontaktu s žádnými agresivními / abrazivními látkami. 4) Uživatel musí vždy zůstat na nižší úrovni ve srovnání s kotevním bodem, maximální možný sklon nesmí být větší než 15° (obr. 7.2).

7.6 - Varování EN 12841-A. 1) Zařízení pro nastavení lana se nesmí používat v kontextu zastavení pádu. 2) Pokud je kotevní šňůra trvale zatížena hmotností uživatele, stává se pracovní šňůrou a není vhodné zastavit pády: pro optimální úroveň bezpečnosti uživatele musí být nainstalována další bezpečnostní šňůra. Vždy se ujistěte, že pojistka pádu není použita na bezpečnostní lince. 3) Vyvarujte se přetížení nebo dynamického zatížení zařízení, protože by to mohlo poškodit kotevní vedení. 4) Kotevní vedení musí být připojeno k kotevním bodům umístěným nad uživatelem; je třeba se vyvarovat uvolnění lana mezi kotevním bodem a uživatelem (obr. 9.1). 5) Technické vlastnosti kotevní šňůry se mohou během používání značně lišit v důsledku opořební nečistot, vlhkosti nebo opakovaného použití na stejném úseku: mějte na paměti, že tyto odchylky ovlivní chování lana uvnitř zařízení.

8) SYMBOLY.

Viz legenda ve všeobecných pokynech (článek 16): F1; F2; F9.

9) NÁHRADNÍ DÍLY / PŘÍSLUŠENSTVÍ.

Tento výrobek je kompatibilní pouze s níže uvedenými náhradními díly: Kit12* (č. KIT12). **Upozornění!** Příslušenství/náhradní díly označené hvězdičkou (*) samy o sobě nepředstavují OOP. **Pozor!** Před instalací příslušenství/náhradního dílu si přečtěte a seznamte se s návodem k použití zařízení, na které se instalují. **Pozor!** Před použitím zkontrolujte, zda jsou příslušenství/náhradní díly správně nainstalovány.

E felszerelés használati utasítása különböző részekből áll: általános utasítások, az SKR-2 eszközre vonatkozó konkrét utasítások és a Kit12 alkatrésze vonatkozó tartozékutasítások, ahol használják. Mielőtt a berendezést használná, gondosan olvassa el az utasításokat. **Figyelem!** Ez a dokumentum csak az SKR-2 használatára vonatkozó konkrét utasításokat tartalmazza.

SPECIÁLIS UTASÍTÁSOK SKR-2.

Ez a megjegyzés az alábbi termék/ek helyes használatára vonatkozó utasításokat tartalmazza: SKR-2. Minden magasban végzett munkához személyi védőfelszerelést (PPE) kell használni, amely védelmet nyújt a leesés kockázata ellen. A munkahelyzet elfoglalása előtt fel kell mérni az összes kockázati (környezeti, járulékos, következményes) tényezőzt.

1) ALCALMAZÁSI TERÜLET (1. ábra). Ez a termék személyi védőeszköz magasból való lezuhanás megelőzésére; megfelel a 2016/425/EU rendeletnek. EN 12841:2006-A - Megközelítési kötélrendszerek / Kötélbeállító eszköz. EN 353-2:2002 - Hajlékony rögzített vezeték alkalmazott, vezérelt típusú lezuhanásgátlók. **Figyelem!** Ehhez a termékhez be kell tartani az MSZ EN 365 szabvány útmutatásait (általános utasítások / 2.5. bek.). **Figyelem!** Kötelező a terméket rendszeresen alaposan ellenőrizni (általános utasítások / 8. bek.).

2) BEJELENTETT SZERVEZETEK.

Olvassa el a jelmagyarázatot az általános utasításokban (9. bek. / D tábl.): M1; N1.

3) SZÓJEGYZÉK (2. ábra). A) Test. B) Biztonsági kar C) Zárócsap. D) Csatlakozónylás.

3.1 - Főbb anyagok. Olvassa el a jelmagyarázatot az általános utasításokban (2.4. bek.): 2; 3; 7.

4) JELŐLÉSEK.

Ábrafelirat nélküli számok/betűk: olvassa el a jelmagyarázatot az általános utasításokban (5. bek.).

4.1 - Általános (2. ábra). Útmutatások: 1; 4; 7; 8; 11; 12; 15; 17; 19; 30) Lehetséges konfigurációk és megengedett relatív maximális terhelések; 31) Hivatkozott szabványok és a kompatibilis kötelek megfelelő átmérői / típusa.

4.2 - Nyomon követhetőség (2. ábra). Útmutatások: T1; T8; T9.

5) KOMPATIBILITÁS.

A berendezést a hevederzet EN 361-es bekötési pontjához kell csatlakoztatni (lehetőleg az elülső részre) az alábbi módok valamelyike szerint: A) egy EN 362 szerinti csatlakozón keresztül (6.1-6.2-8.1 ábra); B) a Kit12 alkatrész alsó csatlakozóján keresztül (6.3-6.4-8.2 ábra). **Figyelem!** Csak EN 362 ovális karabinert használjon, amely maximum 112 mm hosszú, és ahol lehetséges, fel van szerelve rögzítő, forgásgátló rendszerrel (pl. Fix Pro). **Figyelem!** Az ajánlottól eltérő alkatrészek használata kifejezetten tilos; szintén tilos egyéb heveder/kantár használata az eszköz hevederzethez vagy a kikötési ponthoz való csatlakoztatásának meghosszabbításához. **Figyelem!** Ne használja a Kit12 alkatrészt magában vagy más eszközökkel együtt.

5.1 - Rögzítési pontok. A kötél felszereléséhez csak az EN 795 szabványnak megfelelő rögzítési pontok használhatók (minimális szilárdság 12 kN vagy 18 kN a nemfém horgonyoknál), amelyek nem élesek.

5.2 - Kötelek (1. ábra). Az EN 353-2 szabványnak megfelelően használt eszköz csak a táblázatban felsorolt kötelekkel használható (1. ábra). Az EN 353-2 szabványnak megfelelően használt eszköz csak a következő, egyik végükön varrott kötélvéggel rendelkező és poliamidból (PA) készült kötelekkel használható: Patron Plus 11 és Patron 10,5 (Climbing Technology / Teufelberger). Az EN 12841-A szabványnak megfelelően használt eszköz csak 10,5-11 mm átmérőjű (mag + köpeny) felstatikus kötelekkel használható, az EN 1891-A szabvány szerint. A hitelesítéshez a következő köteleket használták: Patron Plus 11 és Patron 10,5 (Teufelberger). **Figyelem!** Ne használja fémkábeleken vagy sodrott köteleken.

6) ELLENŐRZÉSEK.

Az alább felsorolt ellenőrzéseken túl az általános utasításokban (3. bekezdés) jelzetteknek is teljesülniük kell. Minden használat előtt ellenőrizze, hogy: a csatlakozónylásba illesztett karabiner akadálytalanul forog. Minden használat közben: győződjön meg arról, hogy a kötél mindig ki van feszítve, hogy elkerülje az esetleges szabadesést; kerülni el a kötél ellazulását a rögzítőelem és a hevederzet bekötési pontja között.

7) HASZNÁLATI UTASÍTÁS.

Az SKR-2 eszközt zuhanásgátló rendszerekben (EN 353-2) vagy megközelítési kötélrendszerekben (EN 12841-A) történő függőleges használatra tervezték. Maximális munkaterhelés: 140 kg.

7.1 - Felszerelés. Nyissa ki a zárócsapot és a biztonsági kart, elforgatva azokat (3.1 ábra). Helyezze fel az eszközt a kötéltre, szem előtt tartva a helyes használati irányt (3.2 ábra), majd oldja ki a zárócsapot és a biztonsági kart, hogy megakadályozza a kötél kijövetelét (3.3 ábra). Végül illesse be a karabinert a rögzítőnyílásba (3.4 ábra). **Életveszély!** A berendezés egy egyirányú eszköz, ne fordítsa meg a használati irányt (5.1 ábra). **Figyelem!** Az eszköznek a kötélről történő leszereléséhez el kell távolítani a karabinert a rögzítőnyílásból.

7.2 - Működésvizsgálat. Csúsztassa felfelé az esésgátlót, húzza meg a

csatlakozónál fogva, hogy ellenőrizze, szabadon fut-e (3.5. ábra). Ezután hirtelen húzza lefelé, és ellenőrizze, hogy az esésgátló azonnal rázáródik-e a kötéltre (3.6. ábra). **Figyelem!** Csak a megfelelő működési vizsgálat elvégzése után lehet folytatni és használni az eszközt.

7.3 - Használat. Csatlakoztassa a Kit12 alkatrész alsó csatlakozóját vagy az egyetlen csatlakozót az EN 361 szabvány szerinti bekötési ponthoz a hevederen. Az eszköz lehetővé teszi a függőleges kötél mentén történő emelkedést és ereszkedést teljes biztonságban és a felhasználó beavatkozása nélkül (4.1. ábra). A felhasználó leesése esetén a rendszer azonnal blokkol (4.2 ábra).

Figyelem! Az eszközt mindig a lehető legmagasabban kell tartani az EN 361 szabványos rögzítési ponthoz képest, és a Kit12 alkatrészrel együtt használva mindig a felhasználó vállánál magasabban kell tartani (10.1-8.2. ábra).

7.4 - Szabadesési távolság (13. ábra) A szabadesési távolság az a minimális szabad hely a felhasználó lába alatt, amelyet biztosítani kell ahhoz, hogy elkerülhető legyen, hogy a felhasználó beleütközzön a talajba vagy bármely más akadályba az esésvonal mentén a munkakötél vagy annak egyik alkotóelemének meghibásodása vagy hibás működése miatt. Az esési távolság (F) a megállási távolság (H) plusz 1 m távolság (B) összege. Ezeket az értékeket hozzá kell adni a rögzített vezeték a kötél rugalmasságából adódó nyúlásához, amely a használati körülményektől függően változhat (pl. a felhasználó és a rögzítési pont közötti távolság). A táblázat a 2-es esési tényezővel kapcsolatos értékeket mutatja, különböző konfigurációkban és 100 kg és 140 kg tömeg esetén. A hevederzet bekötési pontja és a felhasználó lába közötti távolság általában 1,5 m (C). **Figyelem!** Minden használat előtt és közben alapvető fontosságú, hogy figyelembe vegyék a használt berendezés által megkövetelt távolságot. **Figyelem!** A táblázatban szereplő értékek elméleti becsléseken és merev súllyal végzett esési teszteken alapulnak. **Figyelem!** Ha a felhasználó a megadott leesési távolság magassága alatt van, előfordulhat, hogy nincs véde a eséstől: ezért javasoljuk, hogy a hegymászás vagy a leereszkedés során kiegészítő intézkedéseket tegyenek.

7.5 - Figyelmeztetések EN 353-2. 1) A hajlékony rögzített vezeték alsó végén készítsen előre egy biztonsági csomót legalább 30 cm távolságra a kötél végétől (7.3 ábra). Alternatív megoldásként használjon varrott záróhurokkal ellátott hajlékony rögzített vezetéket. 2) A zuhanásgátló eszköz teljesítményének javítása érdekében tanácsos egy súlyt (2-5 kg) csatlakoztatni a hajlékony rögzített vezeték alsó végéhez (7.1 ábra). 3) A kötélen történő haladás közben ellenőrizze, hogy a kötél feszesre van-e húzva, nem dörzsölődik-e semmilyen élhez, és nem érintkezik-e agresszív/dörzsoltató anyagokkal. 4) A felhasználónak mindig a rögzítési ponthoz képest alacsonyabb szinten kell maradnia, a maximális lehetséges dőlés nem haladhatja meg a 15°-ot (7.2. ábra).

7.6 - Figyelmeztetések EN 12841-A. 1) A kötélbeállító eszközök zuhanásgátlás céljára nem használhatók. 2) Ha a rögzített vezeték a felhasználó súlya tartásán ránehezedik, akkor munkakötél lesz belőle, és nem alkalmas a zuhanások megállítására: a felhasználó optimális biztonságának érdekében egy kiegészítő biztosítókötélet kell rendszeresíteni. Mindig ügyeljen arra, hogy a zuhanásgátlót ne használja a biztosítókötélen. 3) Kerülje az eszköz túlterhelését vagy dinamikus terhelését, mert ez károsíthatja a rögzített vezetéket. 4) A rögzített vezetéket a felhasználó fülé helyezett rögzítési pontokhoz kell csatlakoztatni; ügyelni kell arra, hogy a kötél a rögzítési pont és a felhasználó között ne legyen laza (1.1. ábra). 5) A rögzített vezeték műszaki teljesítménye a használat során jelentősen eltérhet szennyeződés, nedvesség vagy az ugyanazon szakaszon ismétlődő használat miatt: ne feledje, hogy ezek az eltérések befolyásolják az eszköz belsejében lévő kötél viselkedését.

8) SZIMBÓLUMOK.

Olvassa el a jelmagyarázatot az általános utasításokban (16. bek.): F1; F2; F9.

9) CSEREALKATRÉSZEK / TARTOZÉKOK.

Ez a termék csak az alábbiakban felsorolt pótalkatrészekkel és speciális tartozékokkal kompatibilis: KIT12* (Hiv. Szám: KIT12). **Figyelem!** A csillaggal (*) megjelölt tartozékok/pótalkatrészek önmagukban nem alkotnak egyéni védőfelszereléseket. **Figyelem!** A tartozék/pótalkatrész felszerelése előtt olvassa el és értesse meg annak az eszköznek a használati utasításait, amelyre a tartozékot/pótalkatrészt fel fogja szerelni. **Figyelem!** Használat előtt ellenőrizze, hogy a tartozék/pótalkatrész megfelelően legyen felszerelve.

Οι οδηγίες χρήσης αυτού του εξοπλισμού αποτελούνται από διαφορετικά σύνολα οδηγιών: γενικές οδηγίες, οδηγίες που αφορούν ειδικά τη συσκευή SKR-2 και οδηγίες αξεσουάρ για τα εξαρτήματα που είναι συμβατά με αυτό. Όλα τα σύνολα οδηγιών πρέπει να διαβάζονται προσεκτικά πριν από τη χρήση του εξοπλισμού.

Προσοχή! Αυτό το έγγραφο περιέχει μόνο τις συγκεκριμένες οδηγίες για τη χρήση του SKR-2.

ΣΥΓΚΡΕΚΡΙΜΕΝΕΣ ΟΔΗΓΙΕΣ SKR-2.

Αυτή η σημείωση περιέχει τις απαραίτητες πληροφορίες για τη σωστή χρήση των ακόλουθων προϊόντων: SKR-2. Κάθε εργασία σε ύψος απαιτεί τη χρήση Μέσων Ατομικής Προστασίας (ΜΑΠ) ως προστασία από τον κίνδυνο πτώσης. Πριν από την πρόσβαση στο σταθμό εργασίας, πρέπει να αξιολογούνται όλοι οι παράγοντες κινδύνου (περιβαλλοντικοί, συνακόλουθοι, επακόλουθοι).

1) ΠΕΔΙΟ ΕΦΑΡΜΟΓΗΣ (Εικ. 1). Αυτό το προϊόν αποτελεί Μέσο Ατομικής Προστασίας (ΜΑΠ) ενάντια στις πτώσεις από ψηλά • είναι σύμφωνο με τον Κανονισμό (ΕΕ) 2016/425. EN 12841: 2006-A - Συστήματα πρόσβασης με σχοινιά/διάταξη ρύθμισης της γραμμής ασφαλείας. EN 353-2: 2002 - Συγκρατητήρες πτώσης καθοδηγούμενου τύπου που περιλαμβάνουν εύκαμπτη γραμμή αγκύρωσης. **Προσοχή!** Για αυτό το προϊόν πρέπει να σεβαστούν οι οδηγίες του προτύπου EN 365 (Γενικές οδηγίες / παράγραφος 2.5). **Προσοχή!** Για αυτό το προϊόν είναι απαραίτητος ένας εκτενής περιοδικός έλεγχος (Γενικές οδηγίες / παράγραφος 8).

2) ΚΟΙΝΟΠΟΙΗΜΕΝΟΙ ΟΡΓΑΝΙΣΜΟΙ

Αναφερθείτε στο υπόμνημα των γενικών οδηγιών (παράγραφος 9 / ταμπέλα D): M1, N1.

2) ΟΝΟΜΑΤΟΛΟΓΙΑ (Εικ. 2). Α) Σώμα. Β) Μοχλός Ασφαλείας. Γ) Κλειδώμα έκκ. Δ) Οπή σύνδεσης.

3.1 - Κύρια υλικά. Ανατρέξτε στο υπόμνημα των γενικών οδηγιών (παράγραφος 2.4): 2, 3, 4.

4) ΣΗΜΑΝΣΗ.

Αριθμοί/γράμματα χωρίς λεζάντα: Αναφερθείτε στο υπόμνημα των γενικών οδηγιών (παράγραφος 5).

4.1 - Γενικά (Εικ. 2). Υποδείξεις: 1, 4; 7; 8; 11; 12; 15; 17; 19; 30) Επιτρέπονται οι πιθανές διαμορφώσεις και τα σχετικά μέγιστα φορτία. 31) Πρότυπα αναφοράς και σχετικές διαμέτρους / τύπος συμβατών σχοινιών.

4.2 - Ισχυλασιμότητα (Εικ. 2). Υποδείξεις: T1 ; T8, T9.

5) ΣΥΜΒΑΤΟΤΗΤΑ.

Ο εξοπλισμός πρέπει να συνδεθεί με το σημείο προσάρτησης EN 361 στην πλεξούδα (κατά προτίμηση μπροστά) με έναν από τους ακόλουθους τρόπους: Α) μέσω ενός συνδετήρα EN 362 (Εικόνα 6.1-6.2-8.1). Β) μέσω του κάτω συνδετήρα του εξαρτήματος Kit12 (Εικόνα 6.3-6.4-8.2). **Προσοχή!** Χρησιμοποιείτε μόνο ωρειδείς συνδέσμους EN 362 μήκους 112 mm και, όπου είναι δυνατόν, εξοπλισμένους με σύστημα συγκράτησης, αντιστροφής (π.χ. Fix Pro). **Προσοχή!** Η χρήση εξαρτημάτων διαφορετικών από τα συνιστώμενα απαγορεύεται ρητά. Η χρήση άλλων μιντών/αναδετών για την επέκταση της σύνδεσης της συσκευής στην πλεξούδα ή στο άγκυρο απαγορεύεται επίσης. **Προσοχή!** Μην χρησιμοποιείτε τους αναδέτες Kit12 μόνους ή σε συνδυασμό με άλλες συσκευές.

5.1 - Σημεία επαγκίστρωσης. Για την εγκατάσταση του σχοινιού μπορούν να χρησιμοποιηθούν μόνο σημεία αγκύρωσης σύμφωνα με το πρότυπο EN 795 (ελάχιστη αντοχή 12 kN ή 18 kN που δεν διαθέτουν αιχμηρές άκρες).

5.2 - Σχοινιά (Εικ. 1). Η συσκευή που χρησιμοποιείται σύμφωνα με το πρότυπο EN 353-2 μπορεί να χρησιμοποιηθεί μόνο με τα σχοινιά που αναφέρονται στον πίνακα (Εικ. 1). Η συσκευή που χρησιμοποιείται σύμφωνα με το πρότυπο EN 353-2 μπορεί να χρησιμοποιηθεί μόνο με τα ακόλουθα σχοινιά, εξοπλισμένα με ένα ραμμένο άκρο κουμπότρυπα και κατασκευασμένο από πολυαμίδιο (PA): Patron Plus 11 και Patron 10.5 (Τεχνολογία αναρρίχησης / Teufelberger). Η συσκευή που χρησιμοποιείται σύμφωνα με το πρότυπο EN 12841-A μπορεί να χρησιμοποιηθεί μόνο με ημιστατικά σχοινιά Ø 10,5 ÷ 11 mm (πυρίνας + θήκη) με το πρότυπο EN 1891-A. Τα ακόλουθα σχοινιά χρησιμοποιήθηκαν για πιστοποίηση: Patron Plus 11 και Patron 10.5 (Teufelberger). **Προσοχή!** Μην χρησιμοποιείτε τα μεταλλικά καλώδια ή τα συρματόσχοινα.

6) ΕΛΕΓΧΟΙ.

Σε συνέχεια των ελέγχων που παρατίθενται παρακάτω, συμμορφώνεται με ό, τι αναφέρεται στις γενικές οδηγίες (παράγραφος 3). Πριν από κάθε χρήση, βεβαιωθείτε ότι: η υποδοχή που τοποθετείται στην οπή σύνδεσης μπορεί να περιστραφεί χωρίς εξωτερικά εμπόδια. Κατά τη διάρκεια κάθε χρήσης: βεβαιωθείτε ότι το σχοινί είναι πάντα σε τάση για να αποφύγετε τυχόν ελεύθερες πτώσεις. Αποφύγετε να έχετε χαλαρό σχοινί ανάμεσα στο άγκυρο και το εξάρτημα στην πλεξούδα.

7) ΟΔΗΓΙΕΣ ΧΡΗΣΗΣ.

Η συσκευή SKR-2 ενδείκνυται για κάθετη χρήση σε συστήματα αποτροπής πτώσης (EN 353-2) ή για πρόσβαση σχοινιού (EN 12841-A). Φορτίο ορίου εργασίας: 140 kg.

7.1 - Εγκατάσταση. Ανοίξτε το έκκεντρο και το μοχλό ασφαλείας περιστρέφοντάς τα (Εικ. 3.1). Τοποθετήστε τη συσκευή πάνω στο σχοινί σύμφωνα με τη σωστή κατεύθυνση χρήσης (Εικ. 3.2) και, στη συνέχεια, απελευθερώστε το έκκεντρο

ασφάλισης και το μοχλό ασφαλείας, ώστε να αποφευχθεί η έξοδος του σχοινιού (Εικ. 3.3). Τέλος τοποθετήστε το συνδετήρα στην οπή σύνδεσης (Εικ. 3.4). **Κίνδυνος θανάτου!** Ο εξοπλισμός είναι μια συσκευή με μια κατεύθυνση, δεν αλλάζει τον προσανατολισμό για χρήση (Εικ. 5.1). **Προσοχή!** Για να απεγκραστήσετε τη συσκευή από το σχοινί, είναι απαραίτητο να αφαιρέσετε το σύνδεσμο από την οπή σύνδεσης.

7.2 - Δοκιμές λειτουργίας. Σύρετε τον συγκρατητή πτώσης προς τα επάνω, τραβώντας τον από τον συνδετήρα για να βεβαιωθείτε ότι λειτουργεί ελεύθερα (Εικ. 3.5). Στη συνέχεια τραβήξτε γρήγορα προς τα κάτω και βεβαιωθείτε ότι ο συγκρατητής πτώσης ασφαλίσει αμέσως στο σχοινί (Εικ. 3.6). **Προσοχή!** Μόνο αφού εκτελέσει σωστά τη δοκιμή λειτουργίας, μπορώ να προχωρήσω και να χρησιμοποιήσω τη συσκευή.

7.3 - Χρήση Συνδέστε τον κάτω σύνδεσμο του εξαρτήματος Kit12 ή τον απλό σύνδεσμο σε ένα τυπικό σημείο σύνδεσης EN 361 στην πλεξούδα. Η συσκευή επιτρέπει την άνοδο και την κάθοδο κατά μήκος κάθετης γραμμής με απόλυτη ασφάλεια και χωρίς παρέμβαση του χρήστη (Εικ. 4.1). Σε περίπτωση πτώσης από το χρήστη, το σύστημα κλειδώνει αμέσως (Εικ. 4.2). **Προσοχή!** Η συσκευή θα πρέπει πάντα να διατηρείται όσο το δυνατόν υψηλότερη σε σχέση με το πρότυπο τοποθέτησης EN 361 και όταν χρησιμοποιείται σε συνδυασμό με το kit Kit12, πρέπει πάντα να διατηρείται σε ύψος υψηλότερο από το ύψος των ώμων του χρήστη (Εικ. 10.1-8.2).

7.4 - Διαστάσεις απόστασης (Εικ. 13). Η διάσταση απόστασης από το πτώση είναι ο ελάχιστος ελεύθερος χώρος κάτω από τα πόδια του χρήστη, ο οποίος πρέπει να εγγυάται ότι θα παρεμποδίσει τον χρήστη να συγκρουστεί με το έδαφος ή οποιοδήποτε άλλο εμπόδιο κατά μήκος της γραμμής πτώσης, σε περίπτωση πτώσης λόγω βλάβης ή δυσλειτουργίας της εργασίας γραμμής ή ενός από τα στοιχεία της. Η απόσταση απόκλισης (F) δίνεται από την απόσταση στάσης (H) συν επιπλέον απόσταση 1 m (B). Αυτές οι τιμές πρέπει να προστεθούν στην επέκταση της γραμμής αγκύρωσης (E), η οποία οφείλεται στην ελαστικότητα του σχοινιού και μπορεί να ποικίλει ανάλογα με τις συνθήκες χρήσης (π.χ. απόσταση μεταξύ χρήστη και σημείο αγκύρωσης). Ο πίνακας δείχνει τις τιμές με συντελεστή πτώσης 2, σε διαφορετικές διαμορφώσεις και για μάζες 100 kg και 140 kg. Η απόσταση μεταξύ του σημείου πρόσδεσης στην πλεξούδα και στα πόδια του χρήστη είναι, κατά γενικό κανόνα, ισοδύναμη με 1,5 m (C). **Προσοχή!** Πριν και κατά τη διάρκεια κάθε χρήσης είναι απαραίτητο να ληφθεί υπόψη η τιμή κάθαρσης που απαιτείται από τον χρησιμοποιούμενο εξοπλισμό. **Προσοχή!** Οι τιμές που παρουσιάζονται στον πίνακα βασίζονται σε θεωρητικές εκτιμήσεις και δοκιμές πτώσης με άκαμπτο βάρος. **Προσοχή!** Σε περίπτωση που ο χρήστης βρίσκεται κάτω από το αναφερόμενο ύψος αποστάσεως, μπορεί να μην προστατεύεται κατά την πτώση: επομένως προτείνεται να υιοθετηθούν συμπληρωματικά μέτρα κατά την αναρρίχηση ή την κάθοδο.

7.5 - Προειδοποιήσεις EN 353-2. 1) Προετοιμάστε στο κάτω άκρο της γραμμής αγκύρωσης έναν κόμπο ασφαλείας σε απόσταση τουλάχιστον 30 cm από το άκρο του σχοινιού (Εικ. 7.3). Εναλλακτικά, χρησιμοποιήστε μια εύκαμπτη γραμμή αγκύρωσης με το κάτω άκρο εφοδιασμένο με ραμμένο βρόχο. 2) Για να βελτιώσετε την απόδοση της συσκευής παγίδευσης πτώσης, συνιστάτε να συνδέσετε ένα βάρος (2÷5 kg) στο κάτω άκρο της γραμμής αγκύρωσης (Εικ. 7.1). 3) Κατά τη διάρκεια της εξέλιξης κατά μήκος του σχοινιού, ελέγξτε για να βεβαιωθείτε ότι το σχοινί τραβιέται σφιχτά, ώστε να μην τριβεται σε καμία ακμή και ότι δεν έρχεται σε επαφή με διαβρωτικές/λειαντικές ουσίες. 4) Ο χρήστης πρέπει πάντα να παραμένει σε χαμηλότερο επίπεδο σε σύγκριση με το σημείο αγκύρωσης, η μέγιστη δυνατή κλίση δεν πρέπει να είναι πάνω από 15° (Εικ. 7.2).

7.6 - Προειδοποιήσεις EN 12841-A. 1) Οι διατάξεις ρύθμισης σχοινιού δεν πρέπει να χρησιμοποιούνται σε περιβάλλον ανακοπής πτώσης. 2) Όταν μια γραμμή αγκύρωσης είναι μόνιμα φορτωμένη με το βάρος του χρήστη, γίνεται γραμμή εργασίας και δεν είναι κατάλληλη για την ανακοπή πτώσης: για βέλτιστα επίπεδα ασφαλείας του χρήστη πρέπει να υπάρχει μια πρόσθετη γραμμή ασφαλείας. Πάντα βεβαιωθείτε ότι ο ανακόπτης πτώσης δεν χρησιμοποιείται στη γραμμή ασφαλείας. 3) Αποφύγετε τυχόν υπερφόρτωση ή δυναμική φόρτιση στη συσκευή, γιατί αυτό μπορεί να βλάψει τη γραμμή αγκύρωσης. 4) Η γραμμή αγκύρωσης πρέπει να συνδέεται με τα σημεία αγκύρωσης που τοποθετούνται πάνω από το χρήστη. πρέπει να αποφεύγεται κάθε χαλάρωση του σχοινιού μεταξύ του σημείου αγκύρωσης και του χρήστη (Εικ. 11). 5) Οι τεχνικές επιδόσεις της γραμμής αγκύρωσης ενδέχεται να διαφέρουν σημαντικά κατά τη χρήση, λόγω φθοράς ακαθαρσίας, υγρασίας ή επαναλαμβανόμενων χρήσεων στην ίδια τάση: λάβετε υπόψη ότι αυτές οι διακυμάνσεις θα επηρεάσουν τη συμπεριφορά του σχοινιού μέσα στη συσκευή.

8) ΣΥΜΒΟΛΑ.

Ανατρέξτε στο υπόμνημα των γενικών οδηγιών (παράγραφος 16): F1 ; F2, F9.

9) ΑΝΤΑΛΛΑΚΤΙΚΑ / ΕΞΑΡΤΗΜΑΤΑ.

Αυτό το προϊόν είναι συμβατό μόνο με τα ανταλλακτικά και τα αξεσουάρ που αναφέρονται εν συνεχεία: Kit12 * (Αρ. Αναφοράς KIT12). **Προσοχή!** Τα εξαρτήματα/ανταλλακτικά που επισημαίνονται με αστερίσκο (*) δεν αποτελούν από μόνο τους ΜΑΠ. **Προσοχή!** Πριν την εγκατάσταση ενός εξαρτήματος/ανταλλακτικού, πρέπει να διαβάσετε και να καταλάβετε τις οδηγίες χρήσης της συσκευής στην οποία θα γίνει η εγκατάσταση. **Προσοχή!** Πριν από τη χρήση βεβαιωθείτε ότι το εξάρτημα/ανταλλακτικό εγκαταστάθηκε σωστά.

Instrukcja obsługi tego sprzętu składa się z różnych zestawów instrukcji: ogólnych instrukcji, instrukcji dotyczących urządzenia SKR-2 i dodatkowych instrukcji dla podzespołu Kit12, gdzie ma on zastosowanie. Wszystkie zestawy instrukcji należy dokładnie przeczytać przed użyciem urządzenia. **Uwaga!** Ten dokument zawiera tylko szczególne instrukcje dotyczące użytkowania SKR-2.

INSTRUKCJE DOTYCZĄCE SKR-2.

Niniejsza nota zawiera informacje niezbędne do prawidłowego używania następujących produktów: SKR-2. Każda praca na wysokości wymaga zastosowania środków ochrony indywidualnej (PPE) jako ochrony przed ryzykiem upadku. Przed uzyskaniem dostępu do stanowiska pracy należy ocenić wszystkie czynniki ryzyka (środowiskowe, towarzyszące, wynikowe).

1) ZAKRES ZASTOSOWANIA (Rys. 1). Ten produkt jest środkiem ochrony indywidualnej (ŚOI) chroniącym przed upadkiem z wysokości; jest on zgodny z rozporządzeniem (UE) 2016/425. EN 12841:2006-A - Systemy dostępu do lin / urządzenie do regulacji liny zabezpieczającej. EN 353-2:2002 - Ograniczniki upadku z prowadzeniem, w tym elastyczna lina kotwicząca. **Uwaga!** W przypadku tego produktu należy przestrzegać wskazań normy EN 365 (instrukcje ogólne / paragraf 2.5). **Uwaga!** Produkt ten wymaga dokładnej kontroli okresowej (instrukcja ogólna / paragraf 8).

2) JEDNOSTKI NOTYFIKOWANE.

Należy zapoznać się z legendą w instrukcji ogólnej (paragraf 9 / tabela D): M1; N1.

3) NAZEWNICTWO (Rys. 2). A) Korpus. B) Dźwignia bezpiecznika. C) Krzywka blokująca. D) Otwór przejściowy.

3.1 - Główne materiały. Należy zapoznać się z legendą w instrukcji ogólnej (paragraf 2.4): 2; 3; 7.

4) OZNACZENIA.

Numery/litery bez podpisu: należy zapoznać się z legendą w instrukcji ogólnej (paragraf 5).

4.1 - Ogólne (Rys. 2). Wskazania: 1; 4; 7; 8; 11; 12; 15; 17; 19; 30) Możliwe konfiguracje i dozwolone względne maksymalne obciążenia; 31) Wzorce odniesienia i względne średnice/typ odpowiednich lin.

4.2 - Identyfikowalność (Rys. 2). Wskazania: T1; T8; T9.

5) ZGODNOŚĆ.

Sprzęt musi być podłączony do punktu mocowania EN 361 na uprząży (najlepiej z przodu) na jeden z następujących sposobów: A) przez złącze EN 362 (Rys. 6.1-6.2-8.1); B) przez niższe złącze podzespołu Kit12 (Rys. 6.3-6.4-8.2).

Uwaga! Używaj tylko owalnych złączy EN 362 o maksymalnej długości 112 mm i, gdzie to możliwe, wyposażonych w zabezpieczający system przeciwdziałający rotacji (np. Fix Pro). **Uwaga!** Korzystanie z komponentów innych niż zalecane jest wyraźnie zabronione; zabronione jest również stosowanie innych taśm / smyczy w celu przedłużenia połączenia urządzenia z uprzążą lub kotwicą. **Uwaga!** Nie używaj podzespołu Kit12 osobno ani w kombinacji z innymi urządzeniami.

5.1 - Punkty kotwienia. Do montażu liny można stosować tylko punkty kotwienia zgodne z normą EN 795 (minimalna wytrzymałość 12 kN lub 18 kN dla kotwic niemetalicznych), które nie mają ostrych krawędzi.

5.2 - Liny (Rys. 1). Zgodnie z normą EN 353-2 urządzenie może być używane wyłącznie z linami zawartymi w tabeli (Rys. 1). Urządzenie wykorzystywane zgodnie z normą EN 353-2 można używać z następującymi linami, zakończonymi obszytym otworem typu dziurki od guzika i wykonanymi z poliamidu (PA): Patron Plus 11 i Patron 10.5 (Technologia wspinaczkowa/ Teufelberger). Urządzenie wykorzystywane zgodnie z normą EN 12841-A można wykorzystywać wyłącznie z półstatycznymi linami $\varnothing 10.5 \pm 11$ mm (typu rdzeń + osłona) zgodnych z normą EN 1891-A. Następujące liny zostały użyte do certyfikacji: Patron Plus 11 i Patron 10.5 (Teufelberger). **Uwaga!** Nie stosować na metalowych kałach lub sznurach.

6) KONTROLE.

W następstwie wymienionych poniżej kontroli należy postępować zgodnie z instrukcjami ogólnymi (pkt 3). Przed każdym użyciem upewnij się, że: złącze wsunięte w otwór przejściowy może obracać się bez zewnętrznych utrudnień. Podczas każdego użycia: upewnij się, że lina jest zawsze napięta, aby uniknąć ewentualnych upadków; unikaj luźnej liny między kotwicą a punktem mocowania na uprząży.

7) INSTRUKCJA UŻYTKOWANIA.

Urządzenie SKR-2 jest wskazane dla użycia w systemach urządzeń samozaciskowych (EN 353-2) lub dla wejść linowych (EN 12841-A). Dopuszczalne obciążenie robocze: 140 kg.

7.1 - Instalacja. Otworzyć krzywkę blokującą i dźwignię bezpieczeństwa, obracając je (Rys. 3.1). Umieścić urządzenie na linie, przestrzegając właściwego kierunku użytkowania (Rys. 3.2), następnie zwolnić krzywkę blokującą i dźwignię bezpieczeństwa, aby zapobiec wysunięciu się liny (Rys. 3.3). Na koniec włożyć złącze do otworu mocującego (Rys. 3.4.). **Niebezpieczeństwo śmierci!** Urządzenie jest urządzeniem jednokierunkowym, nie odwracaj orientacji podczas

użytkowania (Rys. 5.1). **Uwaga!** W celu odinstalowania urządzenia od liny, koniecznym jest usunięcie złącza z otworu mocującego.

7.2 - Funkcjonalny test działania. Przesuń ogranicznik upadku do góry, pociągając za złącze, aby sprawdzić, czy działa on swobodnie (Rys. 3.5). Następnie szybko pociągnij w dół i sprawdź, czy urządzenie zabezpieczające upadek natychmiast blokuje się na linie (Rys. 3.6). **Uwaga!** Dopiero po prawidłowym przeprowadzeniu testu działania możliwe jest kontynuowanie pracy i korzystanie z urządzenia.

7.3 - Użycie. Podłączyć dolne złącze podzespołu Kit12 lub pojedyncze złącze do standardowego punktu mocowania EN 361 na uprząży. Urządzenie umożliwia bezpieczne wejście i zejście wzdłuż pionowej linii bez interwencji użytkownika (Rys. 4.1). W przypadku upadku użytkownika system natychmiast blokuje się (Rys. 4.2). **Uwaga!** Urządzenie powinno być zawsze utrzymywane na możliwie najwyższym poziomie w stosunku do punktu mocowania zgodnego z normą EN 361, a w przypadku używania w połączeniu z podzespołem Kit12 powinno być zawsze utrzymywane na wysokości wyższej niż wysokość ramion użytkownika (Rys. 10.1-8.2).

7.4 - Odległość (wysokość) upadku (Rys. 13). Odległość (wysokość) upadku to minimalna wolna przestrzeń pod nogami użytkownika, którą należy zagwarantować, aby zapobiec kolizji z podłożem lub innymi przeszkodami wzdłuż linii upadku, w przypadku upadku z powodu awarii lub nieprawidłowego działania liny lub jednego z jej elementów. Odporność na upadek (F) określa odległość wyhamowania (H) plus dodatkowy dystans 1 m (B). Wartości te należy dodać do wartości przedłużenia linii kotwienia (E), co wynika z elastyczności liny i może się różnić w zależności od warunków użytkowania (np. odległości pomiędzy użytkownikiem a punktem kotwienia). Tabela przedstawia wartości ze współczynnikiem spadku 2, w różnych konfiguracjach oraz dla mas 100 kg i 140 kg. Odległość między punktem mocowania uprząży a stopami użytkownika jest, co do ogólnej zasady, równa 1,5 m (C). **Uwaga!** Przed i podczas każdorazowego użycia należy koniecznie wziąć pod uwagę wartość tego prześwitu wymaganą przez używany sprzęt. **Uwaga!** Wartości przedstawione w tabeli oparte są na teoretycznych szacunkach i testach upuszczenia ze sztywnym ciężarem. **Uwaga!** Gdyby użytkownik znajdował się poniżej wskazanej wysokości upadku, może się zdarzyć, że nie będzie chroniony przed upadkiem; dlatego zaleca się zastosowanie dodatkowych środków podczas wspinaczki lub schodzenia.

7.5 - Ostrzeżenia EN 353-2. 1) Węzeł zabezpieczający na dolnym końcu elastycznej liny kotwiącej przygotuj w odległości nie mniejszej niż 30 cm od końca liny (Rys. 7.3). Można też użyć elastycznej liny kotwiącej z przyszytą na końcu pętlą. 2) Aby poprawić działanie urządzenia samohamującego zaleca się przy mocowaniu ciężarka (2÷5 kg) do dolnego końca elastycznej liny kotwiącej (Rys. 7.1). 3) Wspinając się po linie sprawdzić, czy jest ona mocno naciągnięta, czy nie ociera się o żadną krawędź i czy nie ma kontaktu się z niebezpiecznymi/ściernymi substancjami. 4) Użytkownik musi zawsze pozostać na niższym poziomie w stosunku do punktu kotwienia, maksymalne możliwe nachylenie (inklinacja) nie może przekraczać 15° (Rys. 7.2).

7.6 - Ostrzeżenia EN 12841-A. 1) Urządzenia do regulacji liny nie mogą być używane dla zatrzymania upadku. 2) Gdy lina kotwiczna jest trwale obciążona ciężarem użytkownika, staje się linią roboczą i nie nadaje się do zatrzymywania upadków: dla optymalnego poziomu bezpieczeństwa użytkownika musi być zainstalowana dodatkowa lina bezpieczeństwa. Zawsze upewnij się, że ogranicznik upadku nie jest używany na linie bezpieczeństwa. 3) Unikaj jakiegokolwiek przeciążenia lub dynamicznego obciążenia urządzenia ponieważ może to uszkodzić linę kotwiczącą. 4) Lina kotwicząca musi być połączona z punktami kotwienia umieszczonymi ponad użytkownikiem; należy unikać jakiegokolwiek luzu liny między punktem kotwienia a użytkownikiem (Rys. 11). 5) Parametry wydajnościowo techniczne lin kotwiczących mogą się znacznie różnić podczas użytkowania, z powodu zabrudzeń, wilgoci, lodu, powtarzających się zjazdów na tym samym odcinku: należy pamiętać, że te odchylenia będą miały wpływ na zachowanie się liny wewnątrz urządzenia,

8) SYMBOLE.

Należy zapoznać się z legendą w instrukcji ogólnej (paragraf 16): F1; F2; F9.

9) CZĘŚCI ZAMIENNE / AKCESORIA.

Ten produkt jest kompatybilny tylko z częściami zamiennymi i szczególnymi akcesoriami wymienionymi poniżej: Kit12* (Nr. Ref. KIT12). **Uwaga!** Akcesoria / części zamienne oznaczone gwiazdką (*) samodzielnie nie stanowią ŚOI. **Uwaga!** Przed zamontowaniem akcesoria / części zamiennych należy przeczytać i zrozumieć instrukcję użycia urządzenia, na którym zostaną one zainstalowane. **Uwaga!** Przed użyciem należy sprawdzić, czy akcesorium / część zamienna zostały właściwie zamontowane.

Need kasutusjuhendid koosnevad erinevatest juhendikomplektidest: üldjuhend, SKR-2 seadme juhend ja Kit12 komponendi juhend kui see on kasutusel. Kõik kasutusjuhendid komplektid tuleb enne seadme kasutamist täielikult läbi lugeda.

Tähelepanu! See dokument sisaldab ainult SKR-2 juhiseid.

SPETSIIFILISED SKR-2 JUHISED.

See märkus sisaldab teavet, mis on vajalik järgmiste toodete õige kasutamiseks: SKR-2. Kõrgel töötamisel tuleb kasutada kukkumise eest kaitsvaid isikukaitsvahendeid. Enne töökohale minemist tuleb hinnata kõiki riskitegureid (keskkond, kaasnevad ja tulenevad ohud).

1) KOHALDAMISALA (Joonis 1). See toode on isikukaitsvahend (PPE), mis kaitseb kõrgelt kukkumisel; vastab määrulele (EI) 2016/425. EN 12841:2006-A - Kõiesüsteemid. Turvaköie reguleerimiseseade. EN 353-2:2002 - Paindliku ankrunõõriga juhitud kukkumise pidurdajad. **Tähelepanu!** Selle toote puhul tuleb järgida normi EN 365 nõudeid (üldised juhised / paragrahv 2.5). **Tähelepanu!** Selle toote puhul on vajalik põhjalik perioodiline kontroll (üldised juhised / paragrahv 8).

2) TEAVITATUD ASUTUSED.

Konsulteerige legendi üldises juhendis (punkt 9 / tabel D): M1; N1.

3) NOMENKLATUUR (joonis 2). A) Korpus. B) Ohutushoob. C) lukustusnukk. D) Ühendusava.

3.1 - Peamised materjalid. Konsulteerige legendi üldises juhendis (punkt 2.4): 2; 3; 7.

4) MÄRGISTAMINE.

Numbrid/tähed ilma pealdiseta: vaadake legendi üldistes juhistes (jaotis 5).

4.1 - Üldine (joonis 2). Näidustused: 1; 4; 7; 8; 11; 12; 15; 17; 19; 30) Võimalikud konfiguratsioonid ja suhtelised lubatud maksimaalsed koormused; 31) Kokkusobivate köite võrdlusstandardid ja suhtelised diameetrid/tüübid.

4.2 - Jälgitavus (joonis 2). Näidustused: T1; T8; T9.

5) KOKKUSOBIVUS.

Seadme võib ühendada rakmete EN 361 kinnituspunkti (soovitatult eespool) ühel viisil järgmistest: A) läbi EN 362 konektori (Joonis 6.1-6.2-8.1); B) läbi komponendi Kit12 alumise konektori (Joonis 6.3-6.4-8.2). **Tähelepanu!** Kasutage ainult EN 362 ovaalseid konnektoreid kuni 112 mm ja võimalusel selliseid millel on pöörlemisvastane kinnitussüsteem (nt Fix Pro). **Tähelepanu!** Soovitatust erinevate komponentide kasutamine on rangelt keelatud; samuti on keelatud muude rihmade/trosseltreppide kasutamine seadme ühenduse pikendamiseks rakmetele või ankrule. **Tähelepanu!** Ärge kasutage Kit12 komponenti eraldi või koos teiste seadmetega.

5.1 - Ankrupunktid. Köie paigaldamiseks tohib kasutada ainult EN 795 standardile vastavaid ankrupunkte (minimaalne tugevus 12 kN või 18 kN mittemetalsete ankrute jaoks), millel puuduvad teravad servad.

5.2 - Köied (joonis 1). EN 353-2 standardiga vastavusse kasutatav seade on kasutatav ainult tabelis loetletud köitega (joonis 1). Standardi EN 353-2 kohaselt kasutatavat seadet saab kasutada ainult järgmiste köitega millel on õmmeldud nõõpavaga ots ja mis on valmistatud polüamiidist (PA): Patron Plus 11 ja Patron 10.5 (Climbing Technology / Teufelberger). Standardi EN 12841-A kohaselt kasutatavat seadet saab kasutada ainult poolstaatiliste köitega Ø 10,5÷11 mm (südamik + keski) mis vastavad standardile EN 1891-A. Sertifitseerimiseks kasutati järgmisi köisi: Patron Plus 11 ja Patron 10.5 (Teufelberger). **Tähelepanu!** Mitte kasutada metallkaableid või kihilisi köisi.

6) KONTROLLID.

Lisaks all loetletud kontrollidele tuleb järgida üldiseid juhiseid (lõige 3). Enne igat kasutuskorda kontrollige, et: ühendusavasse sisestatud ühenduskamber pöörleb väliste takistusteta. Iga kasutuskorra ajal: vabalangemise vältimiseks veenduge, et köis on alati pingul; ärge jätke ankrut ja rakmete kinnituse vahele lõtva köit.

7) KASUTUSJUHISED.

SKR-2 on näidustatud vertikaalseks kasutamiseks kukkumist takistavate seadiste süsteemides (EN 353-2) või köiega juurdepääsuks (EN 12841-A). Töökaalu piirang: 140 kg.

7.1 - Paigaldamine. Avage lukustusnukk ja turvahoob neid pöörates (joonis 3.1). Asetage seade vastavalt õigele kasutamise suunale köiele (joonis 3.2) ja vabastage lukustusnukk ja ohutushoob seadasi, et köis ei saaks välja libiseda (joonis 3.3). lõpetuseks sisestage ühenduskamber kinnitusavasse (joonis 3.4). **Surma oht!** Seade on ühesuunaline, ärge muutke kasutamise suunda (joonis 5.1). **Tähelepanu!** Seadme köielt eemaldamiseks tuleb ühenduskamber kinnitusavast eemaldada.

7.2 - Funktsioonide katsetamine. Libistage kukkumise pidurdaja ülespoole ja tõmmake ühendust, et kontrollida selle vaba liikumist (joonis 3.5). Seejärel tõmmake seda kiirelt allapoole ja kontrollige, et kukkumise pidurdaja lukustub viivitamatult köiele (joonis 3.6). **Tähelepanu!** Seadme kasutamine on lubatud ainult pärast õigesti teostatud toimivuskatseid.

7.3 - Kasutamine. Ühendage Kit12 komponendi või üksiku komponendi alumine ühenduskamber EN 361 standardse kinnituspunkti rakmetel. Seade võimaldab laskumist ja tõusmist vertikaalsel köiel täielikult ohutult ja kasutajapoolse sekkumiseteta (joonis 4.1). Kasutaja kukkumisel lukustub süsteem viivitamatult (joonis 4.2).

Tähelepanu! Seade tuleneb EN 361 standardi kinnituspunkti suhtes alati hoida võimalikult kõrgel ja koos Kit12 komponendiga kasutamisel peab see alati jääma üle kasutaja õlgade (joonis 10.1-8.2).

7.4 - Kukkumise vahemaa (joonis 13). Kukkumise vahemaa on minimaalne vaba ruum kasutaja jalgade all, mis tuleb tagada, et vältida kasutaja kokkupõrget maapinnaga või muu takistusega kukkumisel töököie või mõne komponendi rikke või talitlushäire tõttu. Kukkumise vahemaa (F) on antud seiskumismaa (H) ja lisavahemaa 1 m (B) summana. Need väärtused tuleb lisada ankrüköie (E) pikkusele, mis sõltub köie elastsusest ja võib sõltuvalt kasutamise tingimustest erineda (nt vahemaa kasutaja ja ankrupunkti vahel). Tabelis on näidatud väärtused kukkumisteguriga 2 erinevates konfiguratsioonides kaalu 140 kg jaoks. Rakmete kinnituspunkti ja kasutaja jalgade vaheline vahemaa on üldreeglina võrdväärne 1,5 m (C). **Tähelepanu!** Enne ja pärast iga kasutamist on oluline arvestada kukkumise vahemaa väärtusega seadme kasutamiseks. **Tähelepanu!** Tabelis näidatud väärtuste aluseks on teoreetiline hindamine ja kukkumiskatsed jäiga kaaluga. **Tähelepanu!** Kui kasutaja jääb allapoole määratud kukkumise vahemaa on võimalik, et ta ei ole kukkumise eest kaitsitud: seetõttu on soovitatav kasutada ronimisel või laskumisel täiendavaid meetmeid.

7.5 - Hoiatused EN 353-2. 1) Paigutage enne painduva ankrüköie alumine ots turvasõlme, mis jääb köie otsast vähemalt 30 cm kaugusele (joonis 7.3). Teise võimalusena võite kasutada painduvat ankrüköit, millel on õmmeldud lõpuas. 2) Kukkumist takistava seadme toimivuse täiustamiseks on soovitatav ühendada painduva ankrüköie alumise otsaga kaal (2÷5 kg) (joonis 7.1). 3) Köiel edasi liikudes veenduge, et köis on pingul, ei hõõru vastu serva ja ei ole kontaktis abrasiivsete/kahjustavate pindadega. 4) Kasutaja peab alati olema ankrupunkti tasapinnaliselt, max võimalik kalle ei tohi olla üle 15° (joonis 7.2).

7.6 - Hoiatused EN 12841-A. 1) Köie reguleerimiseseadmeid ei tohi kasutada kukkumise peatamise seadmetena. 2) Kui ankrüköis on püsivalt koormatud kasutaja kaaluga, saab sellest töököis mis ei sobi kukkumise peatamiseks: kasutaja optimaalse turvalisuse tagamiseks tuleb kasutada täiendavat turvaköit. Veenduge alati, et turvaköiel ei kasutata kukkumise peatamise seadet. 3) Vältige seadme ülekooormamist või dünaamilist koormust, sest see võib kahjustada ankrüköit. 4) Ankrüköis tuleb ühendada kasutajast kõrgemal asuvate ankrupunktidega; vältige köie lõtku ankrupunkti ja kasutaja vahel (joonis 11). 5) Ankrüköie tehniline tõhusus võib märkimisväärselt erineda mustuse, niiskuse, jää, korduvate samal lõigul laskumiste jne tõttu. Pidage meeles, et need asjaolud mõjutavad köie käitumist seadmes.

8) SÜMBOLID.

Konsulteerige legendi üldises juhendis (punkt 16): F1; F2; F9.

9) VARUOSAD/TARVIKUD.

See toode on ühilduv ainult allpool loetletud konkreetsete varuosade ja tarvikutega: Kit12* (ref nr KIT12). **Tähelepanu!** Tärniga (*) märgitud lisatarvikud/vahetusosad üksinda ei ole isikukaitsvahendid. **Tähelepanu!** Enne lisatarviku/vahetusosa paigaldamist, lugege läbi selle seadme kasutusjuhend, millele tarviku paigaldade. **Tähelepanu!** Enne kasutamist veenduge, et lisatarvik/vahetusosa oleks õigesti paigaldatud.

Šīs ierīces lietošanas instrukcijas veido vairākas instrukcijas: vispārīgie norādījumi, SKR-2 ierīcei paredzētie norādījumi un norādījumi ar ierīci savietojamiem komponentiem Kit12. Pirms izstrādājuma izmantošanas ir rūpīgi jāizlasa visas instrukcijas. **Uzmanību!** Šajā dokumentā ir aprakstīti tikai specifiski norādījumi SKR-2 izmantošanai.

SPECIFISKIE SKR-2 NORĀDĪJUMI.

Šeit ir norādīta informācija sekojošu izstrādājumu pareizai lietošanai: SKR-2. Izstrādājums ir paredzēts visa veida darbiem augstumā, kuru veikšanai nepieciešami individuālie aizsardzības līdzekļi (IAL) aizsardzībai pret kritienu. Pirms darbu augstumā uzsākšanas ir jāizvērtē visi riska faktori (vides, blakus apstākļi, sekas).

1) IZMANTOŠANAS JOMA (1. att.). Šis ražojums ir individuālais aizsardzības līdzeklis (IAL) pret kritienu no augstuma; tas atbilst Regulai (ES) Nr. 2016/425. EN 12841:2006-A - Virves piekļuves sistēmas / drošības virves pielāgošanas ierīce. EN 353-2:2002 - Kritiena pārtraukšanas mehānismi ar elastīgu enkuru trosi. **Uzmanību!** Šim ražojumam jāatbilst standarta EN 365 prasībām (vispārīgā instrukcija / 2.5. sadaļa). **Uzmanību!** Šim ražojumam ir obligāti jāveic rūpīga periodiska pārbaude (vispārīgā instrukcija / 8. sadaļa).

2) PAZIŅOTĀS IESTĀDES.

Skatiet paskaidrojumus vispārīgajā instrukcijā (9. sadaļa / D tabula): M1; N1.

3) NOMENKLATŪRA (2. att.). A) Korpuss. B) Drošības svira. C) Bloķēšanas mehānisms. D) Savienojuma caurums.

3.1 Galvenie materiāli. Skatiet skaidrojumu vispārīgajā instrukcijā (sadaļa 2.4): 2; 3; 7.

4) MARKĒJUMS.

Skaitļi/burti bez atšifrējuma: skatiet paskaidrojumus vispārīgajā instrukcijā (5. sadaļa).

4.1 - Vispārīgi (2. att.). Norādījumi: 1; 4; 7; 8; 11; 12; 15; 17; 19; 30) Iespējamās konfigurācijas un atļautās relatīvās maksimālās slodzes; 31) Atsauces standarti un saderīgo virvju relatīvie diametri / veidi.

4.2 - Izsekojamība (2. att.). Norādījumi: T1; T8; T9.

5) SADERĪBA.

Aprikojums ir jāpiestiprina pie EN 361 atbilstoša stiprinājuma punkta uz iekares (vēlams priekšpusē) vienā no sekojošiem veidiem: A) izmantojot EN 362 savienotāju (att. 6.1-6.2-8.1); B) caur apakšējo komponentu komplektu Kit12 savienotāju (att. 6.3-6.4-8.2). **Uzmanību!** Atļauts izmantot tikai EN 362 ovālos savienotājus, maksimālais garums ir 112 mm, kas ir aprīkoti ar noturēšanas un pretrotācijas sistēmu (piem., Fix Pro), ja iespējams. **Uzmanību!** Aprikojuma, kas atšķiras no rekomendētā aprikojuma, izmantošana ir kategoriski aizliegta. Štroņu vai pagarinājumu izmantošana, lai pagarinātu savienojumu starp ierīci un iekari vai starp ierīci un enkuru ir kategoriski aizliegta. **Uzmanību!** Kit 12 komponentes ir aizliegtas izmantot atsevišķi vai kombinācijā ar citām ierīcēm.

5.1 - Enkura punkti. Virves nostiprināšanai ir atļauts izmantot tikai enkura punktus, kas atbilst standartam EN 795 (minimālā izturība ir 12 k vai 18 kN, ja enkurs nav izgatavots no metāla) un ir bez asām malām.

5.2 - Virves (att. 1). Ierīce ir jāizmanto saskaņā ar standarta EN 353-2 prasībām un to ir atļauts izmantot tikai ar virvēm, kas ir norādītas tabulā (1. att.). Ierīce ir jāizmanto saskaņā ar standarta EN 353-2 prasībām, kā arī to ir atļauts izmantot tikai ar virvēm, kas ir aprīkotas ar iesūtu pogas cilpu galā un ir izgatavotas no poliamīda (PA): Patron Plus 11 un Patron 10.5 (Climbing Technology / Teufelberger). Ierīce ir jāizmanto saskaņā ar standartu EN 12841-A, kā arī to ir atļauts izmantot tikai ar daļēji statiskām virvēm Ø 10.5÷11 mm (serde + apvalks), kas atbilst standartam EN 1891-A. Sertifikācijai tika izmantotas šādas virves: Patron Plus 11 un Patron 10.5 (Teufelberger). **Uzmanību!** Aizliegts izmantot ar metāla trosēm vai vītām virvēm.

6) PĀRBAUDES.

Zemāk uzskaitīto pārbaudžu veikšanā ir jāievēro vispārīgie norādījumi (3. paragrāfs). Pirms katras izmantošanas reizes jāpārbauda: vai savienotājs ir ievietots atbilstošajā savienojuma caurumā un spēj rotēt bez traucējumiem. Katras izmantošanas reizes laikā: pārliecinieties par to, ka virve ir vienmēr nostiepta, lai izvairītos no kritieniem; virve nedrīkst būt atslābināta un nokarena starp enkuru un stiprinājumu uz iekares.

7) LIETOŠANAS INSTRUKCIJA.

Ierīce SKR-2 ir paredzēta vertikālai izmantošanai kritiena pārtraukšanas sistēmās (EN 353-2) vai virvju piekļuves sistēmās (EN 12841-A). Darba slodzes limits: 140 kg.

7.1 - Uzstādīšana. Atveriet bloķēšanas mehānismu un drošības aizdari, pagriežot tos (att. 3.1). Novietojiet ierīci uz virves, ievērojot pareizo izmantošanas virzienu (att. 3.2), pēc tam atbrīvojiet bloķēšanas mehānismu un drošības aizdari tā, lai nepieļautu virves izslīdēšanu (att. 3.3). Ievietojiet savienotāju savienojuma caurumā (att. 3.4). **Nāves draudi!** Šī ierīce ir vienvirziena ierīce, ir aizliegts mainīt tās virzienu izmantošanai (att. 5.1). **Uzmanību!** Lai atvienotu ierīci no virves, savienotājs ir jāizņem no savienotāja cauruma.

7.2 - Darbības pārbaude. Virziet kritiena pārtraukšanas mehānismu augšup, velkot aiz savienotāja, lai pārliecinātos par to, ka tas kustās brīvi (att. 3.5). Pēc

tam strauji velciet to uz leju, lai pārliecinātos par to, ka kritiena pārtraukšanas mehānisms nekavējoties nobloķējas uz virves (att. 3.6). **Uzmanību!** Ierīci ir atļauts izmantot tikai pēc pareizas darbības pārbaudes veikšanas.

7.3 - Izmantošana. Piestipriniet Kit12 komponenta apakšējo savienotāju vai atsevišķu savienotāju pie EN 361 standartam atbilstošas stiprinājuma vietas uz iekares. Ierīce ļauj veikt nolaišanos un kāpšanu pa vertikālu līniju pilnīgā drošībā un bez lietotāja iejaukšanās (att. 4.1). Kritiena gadījumā, nekavējoties notiek sistēmas bloķēšanās (att. 4.2). **Uzmanību!** Ierīcei vienmēr ir jāatrodas tik augstu, cik iespējams attiecībā pret EN 361 standartam atbilstošu stiprinājuma punktu. Kad ierīce tiek izmantota ar Kit12 komponentu, tai vienmēr ir jāatrodas augstāk par lietotāja pleciem (att. 10.1-8.2).

7.4 - Kritiena attālums (att. 13). Kritiena attālums ir minimālā brīvā kritiena distance zem lietotāja kājām, kas ir jāgarantē, lai nepieļautu lietotāju no saskares ar zemi vai jebkuru citu šķērslī gar kritiena līniju, ja kritiens notiek darba līnijas vai kādas tās komponentes defekta vai bojājuma dēļ. Kritiena attālums (F) tiek aprēķināts, ņemot vērā kritiena apturēšanas distanci (H) un vienu papildu metru (B). Šīs vērtības ir jāpieskaita pie virves līnijas pagarinājuma (E), kas rodas virves elastības dēļ un var atšķirties atkarībā no izmantošanas apstākļiem (piem., attālums starp lietotāju un enkura punktu). Tabulā ir parādīta 2. kritiena faktora vērtība dažādās konfigurācijās 100 kg un 140 kg masām. Attālumam starp stiprinājuma punktu uz iekares un lietotāja pēdām, parasti, ir jābūt 1,5 m (C). **Uzmanību!** Pirms un katras izmantošanas reizes laikā ir būtiski svarīgi ņemt vērā izmantotā aprikojuma drošības atstarpi. **Uzmanību!** Tabulā attēlotās vērtības ir balstītas uz teorētiskām prognozēm un kritienu testiem ar nekustīgu svaru. **Uzmanību!** Ja lietotājs atrodas tuvāk šķēršļiem nekā minimālais kritiena attālums, pastāv iespēja, ka lietotājs netiks pasargāts no kritiena: tāpēc ir ieteicams izmantot papildu drošības līdzekļus kāpšanas augšup vai nolaišanās laikā.

7.5 - Bīdīnājumi EN 353-2. 1) Uz elastīgās enkura virves apakšējā gala izveidojiet drošības mezglu attālumā, kas nav mazāks par 30 cm no virves gala (att. 7.3). Vai izmantojiet elastīgu enkura virvi, kas ir aprīkota ar iesūtu gala cilpu. 2) Lai uzlabotu kritiena pārtraukšanas ierīces veiktspēju, ir ieteicams piestiprināt svaru (2-5 kg) pie elastīgās enkura virves apakšējā gala (att. 7.1). 3) Virzoties pa virvi, pārliecinieties par to, ka virve ir cieši nostiepta, tā nepieskaras pie jebkāda veida malām, kā arī virve nedrīkst saskarties ar agresīvām/abrazīvām vielām. 4) Lietotājam ir vienmēr jāatrodas zemāk par enkura punktu, maksimālais pieļaujamais slīpuma leņķis nedrīkst pārsniegt 15° (att. 7.2).

7.6 - Bīdīnājumi EN 12841-A. 1) Virves pielāgošanas ierīces ir aizliegtas izmantot kritiena apturēšanai. 2) Kad enkura virve ir pastāvīgi noslogota ar lietotāja svaru, tā kļūst par darba virvi un nav piemērota kritienu pārtraukšanai: optimālai lietotāja drošībai ir jāizmanto papildu drošības virve. Vienmēr pārliecinieties par to, ka kritiena pārtraukšanas ierīce netiek izmantota uz drošības virves. 3) Izvairieties no jebkādas pārslodzes vai dinamiskās slodzes uz ierīci, jo tā var bojāt enkura virvi. 4) Enkura virvei ir jābūt piestiprinātai pie enkura punktiem, kas atrodas virs lietotāja; nedrīkst pieļaut virves nokares un atslābumus starp enkura punktu un lietotāju (att. 11). 5) Tehniskā enkura virves veiktspēja var būtiski atšķirties neīrimum, mitruma, ledus, atkārtotas izmantošanas vienā vietā vai nolietojuma dēļ: ņemiet vērā, ka šie faktori ietekmēs virves īpašības ierīcē.

8) SIMBOLI.

Skatiet paskaidrojumus vispārīgajā instrukcijā (16. sadaļa): F1; F2; F9.

9) REZERVES DAĻAS / PIEDERUMI.

Šis ražojums ir saderīgs tikai ar turpmāk norādītajām rezervēs daļām un piederumiem: Kit12* (ats. nr. KIT12). **Uzmanību!** Piederumi/rezerves daļas, kas apzīmētas ar zvaigznīti (*), pašas par sevi nav IAL. **Uzmanību!** Pirms piederumu/rezerves daļu uzstādīšanas izlasiet un saprotiet tās ierīces lietošanas pamācību, kurā tie tiks uzstādīti. **Uzmanību!** Pirms lietošanas pārbaudiet, vai piederums/rezerves daļa ir pareizi uzstādīta.

Šios įrangos naudojimo instrukcijas sudaro skirtingi instrukcijų rinkiniai: bendrosios instrukcijos, instrukcijos, būdingos tik SKR-2 įrenginiui, ir priedų instrukcijos „Kit12“ komponentui, jei jis naudojamas. Prieš naudodamiesi įranga, atidžiai perskaitykite visas instrukcijas. **Dėmesio!** Šiame dokumente yra tik konkrečios SKR-2 naudojimo instrukcijos.

SPECIALIOS INSTRUKCIJOS SKR-2.

Šioje pastaboje yra informacijos, reikalingos teisingam šių produktų naudojimui: SKR-2. Bet kokiam darbu aukštyje būtina naudoti asmenines apsaugos priemones (AAP), kad būtų apsaugota nuo kritimo pavojaus. Prieš įeinant į darbo vietą, turi būti įvertinti visi rizikos veiksniai (aplinkosauginiai, susiję, padariniai).

1) TAIKYMO SRITIS (1 pav.) Šis produktas yra asmeninė apsaugos priemonė (AAP) nuo kritimo iš aukščio; jis atitinka Reglamentą (ES) 2016/425. EN 12841:2006-A - Virvių prieigos sistemos / saugos linijų reguliavimo įtaisais. EN 353-2:2002 - Kritimo ribotuvai su lanksčia inkaro linija. **Dėmesio!** Šiam gaminiui turi būti laikomasi EN 365 standarto nuorodų (bendrosios instrukcijos / 2.5 punktas). **Dėmesio!** Būtina periodiškai atlikti išsamų šio gaminio patikrinimą (bendrosios instrukcijos / 8 dalis).

2) PRANEŠTI ĮSTAIGOS.

Žiūrėkite paaiškinimus bendrose instrukcijose (9 dalis / D lentelė): M1; N1.

3) NOMENKLATŪRA (2 pav.). Kūnas. B) Apsauginė svirtis. C) Užraktas. D) Jungiamoji anga.

3.1 - Pagrindinės medžiagos. Skaitykite paaiškinimus bendrose instrukcijose (2.4 punktas) : 2; 3; 7.

4) ŽENKLINIMAS.

Skaičiai / raidės be antraščių: skaitykite paaiškinimą bendruose nurodymuose (5 dalis).

4.1 - Bendroji dalis (2 pav.). Indikacijos: 1; 4; 7; 8; 11; 12; 15; 17; 19; 30) galimos konfigūracijos ir maksimalios leistinos apkrovos; 31) Suderinamų lynų pamatiniai standartai ir santykinis skersmuo / tipas.

4.2 - Atsekamumas (2 pav.). Indikacijos: T1; T8; T9.

5) SUDERINAMUMAS.

Įranga turi būti sujungta su EN 361 tvirtinimo tašku ant diržų (geriau priekyje) vienu iš šių būdų: A) per jungtį EN 362 (6.1-6.2-8.1 pav.); B) per komponento Kit12 apatinę jungtį (6.3-6.4-8.2 pav.). **Dėmesio!** Naudokite tik EN 362 ovalias jungtis, ne ilgesnes kaip 112 mm, jei įmanoma, su privirtinimo, anti-sukimosi sistema (pvz., Fix Pro). **Dėmesio!** Aiškiiai draudžiama naudoti komponentus, kurie skiriasi nuo rekomenduojamų; draudžiama naudoti kitus diržus / diržus, kad būtų galima išplėsti prietaiso jungtį prie diržų ar inkaro. **Dėmesio!** Nenaudokite „Kit12“ komponento atskirai arba kartu su kitais prietaisais.

5.1 - Tvirtinimo taškai. Virvei įrengti galima naudoti tik EN 795 standarto reikalavimus atitinkančius tvirtinimo taškus (mažiausiai 12 kN arba 18 kN ne metaliniams inkarams), kurie neturi aštrių briaunų.

5.2 - Virvės (1 pav.). Pagal EN 353-2 standartą naudojamas prietaisas gali būti naudojamas tik su virvėmis, nurodytomis lentelėje (1 pav.). Įrenginys, naudojamas laikantis EN 353-2 standarto, gali būti naudojamas tik su šiomis virvėmis, turinčiomis prisūgtą sagos skylės galą ir pagamintas iš poliamido (PA): „Patron Plus 11“ ir „Patron 10.5“ („Climbing Technology“ / „Teufelberger“). Įrenginys, naudojamas laikantis EN 12841-A standarto, gali būti naudojamas tik su pusiau statinėmis virvėmis Ø 10,5 ÷ 11 mm (šerdis + apvalkalas), atitinkančiomis EN 1891-A standartą. Sertifikavimui buvo naudojamos šios virvės: „Patron Plus 11“ ir „Patron 10.5“ („Teufelberger“). **Dėmesio!** Nenaudokite ant metalinių kabelių ar virvių.

6) PATIKRINIMAI.

Toliau išvardyti patikrinimai atitinka tai, kas nurodyta bendruosiuose nurodymuose (3 dalis). Prieš kiekvieną naudojimą patikrinkite, ar : jungties angoje įkišta jungtis gali pasisukti be išorinių kliūčių. Kiekvieno naudojimo metu: įsitikinkite, kad virvė visada įtempta, kad būtų išvengta galimo laisvo kritimo; venkite virvės tarp inkaro ir pritvirtinimo prie diržų.

7) NAUDOJIMO INSTRUKCIJOS.

Įrenginys SKR-2 skirtas naudoti vertikaliai kritimo stabdžių sistemose (EN 353-2) arba prieigai prie virvių (EN 12841-A). Darbinė apkrova: 140 kg.

7.1 - Įrengimas. Atidarykite fiksavimo kumštelį ir apsauginę svirtį, sukdami juos (3.1 pav.). Padėkite prietaisą ant virvės, laikydamiesi teisingos naudojimo krypties (3.2 pav.), tada atleiskite užrakto kumštelį ir apsauginę svirtį, kad virvė neiššoktų (3.3 pav.). Galiausiai įkiškite jungtį į tvirtinimo angą (3.4 pav.). **Mirtinas pavojus!** Įranga yra vienos krypties įtaisas, nekeiskite naudojimo krypties (5.1 pav.). **Dėmesio!** Norint pašalinti įrenginį iš virvės, reikia nuimti jungtį nuo tvirtinimo angos.

7.2 - Funkcijų tikrinimas. Nustumkite kritimo ribotuvą į viršų, traukdami jį prie jungties ir patikrinkite, ar jis veikia laisvai (3.5 pav.). Greitai patraukite žemyn ir patikrinkite, ar kritimo ribotuvas iškart užsifiksuoja ant virvės (3.6 pav.). **Dėmesio!** Tik tinkamai atlikęs eksploatacinį bandymą, aš galiu tęsti ir naudoti įrenginį.

7.3 - Naudojimas. Prijunkite apatinę „Kit12“ komponento jungtį arba vieną jungtį prie standartinio EN 361 tvirtinimo taško ant diržų. Įrenginys leidžia visiškai pakilti ir nusileisti išilgai vertikalios linijos be vartotojo įsikisimo (4.1 pav.). Vartotojui nukritus, sistema akimirksniu užsiraizina (4.2 pav.). **Dėmesio!** Prietaisas visada turi

būti kiek įmanoma aukštesnis, palyginti su EN 361 standarto tvirtinimo tašku, o kai jis naudojamas kartu su „Kit12“ komponentu, jis visada turi būti aukštesnis nei vartotojo pečių aukštis (10.1-8.2 pav.).

7.4 - Kritimo prošvaisa (13 pav.). Atstumas nuo kritimo yra mažiausia laisva vieta po vartotojo kojomis, kuri turi būti garantuojama, kad vartotojas negalėtų susidurti su žeme ar kitomis kliūtimis palei kritimo liniją, jei kritimas įvyktų dėl darbo gedimo ar netinkamo veikimo. Linija ar vienas iš jos komponentų. Krentantis atstumas (F) pateikiamas pagal stabdymo kelią (H) ir 1 m atstumą (B). Šios vertės turi būti pridėtos prie inkaro linijos (E) ilgio, kuri atsiranda dėl lino elastingumo ir gali skirtis priklausomai nuo naudojimo sąlygų (pvz., atstumas tarp vartotojo ir tvirtinimo taško). Lentelėje pateiktos vertės, priklausančios 2 kritimo koeficientui, esant skirtingoms konfigūracijoms ir 100 kg bei 140 kg masėms. Paprastai atstumas tarp diržų pritvirtinimo taško ir vartotojo kojų yra lygus 1,5 m (C). **Dėmesio!** Prieš kiekvieną naudojimą ir jo metu būtina išnagrinėti laisvosios erdvės vertę, kurios reikalauja naudojama įranga. **Dėmesio!** Lentelėje pateiktos vertės yra pagrįstos teoriniais įvertinimais ir kritimo bandymais su standžiu svoriu. **Dėmesio!** Jei vartotojas yra žemiau nurodyto kritimo atstumo aukščio, gali atsitikti, kad jis nėra apsaugotas nuo kritimo: todėl siūloma imtis papildomų priemonių laipiojimo ar nusileidimo metu.

7.5 - Įspėjimai EN 353-2. 1) Ant lanksčios inkaro linijos apatinio galo iš anksto uždėkite apsauginį mazgą, esantį ne mažiau kaip 30 cm atstumu nuo virvės galo (7.3 pav.). Arba naudokite lanksčią inkaro liniją su įsiūta galine kilpa. 2) Norint pagerinti kritimo sulaikymo įtaiso veikimą, patartina prie lanksčios inkaro linijos apatinio galo prijungti svorį (2÷5 kg) (7.1 pav.). 3) Einant išilgai virvės, patikrinkite, ar virvė yra priveržta, ar ji neprisiliečia prie jokio krašto ir ar ji neliečia jokių agresyvių / abrazyvinių medžiagų. 4) Vartotojas visada turi likti žemesniame lygyje, palyginti su tvirtinimo tašku, didžiausias galimas pokrypis neturi būti didesnis nei 15° (7.2 pav.).

7.6 - Įspėjimai EN 12841-A. 1) Virvės reguliavimo įtaisai neturi būti naudojami kritimo metu. 2) Kai inkaro linija visam laikui pakraunama pagal vartotojo svorį, ji tampa darbine linija ir nėra tinkama sulaukyti kritimus: siekiant optimalaus vartotojo saugumo lygio, turi būti įrengta papildoma saugos linija. Visada įsitinkite, kad kritimo ribotuvas nebuvo naudojamas saugos linijoje. 3) Venkite bet kokią perkrovimą ar dinaminio prietaiso krovimą, nes tai gali pakenkti inkaro linijai. 4) Inkaro linija turi būti sujungta su tvirtinimo taškais, išdėstytais virš vartotojo; reikia vengti lino laisvumo tarp tvirtinimo taško ir vartotojo (11 pav.). 5) Inkaro linijos techninės savybės naudojimo metu gali labai skirtis dėl nešvarumų, drėgmės ar pakartotinio naudojimo tame pačiame ruože: atminkite, kad šie nukrypimai turės įtakos virvės elgesiui prietaiso viduje.

8) SIMBOLIAI.

Skaitykite paaiškinimus bendrose instrukcijose (16 punktas) : F1; F2; F9.

9) ATSARGINĖS DALYS / PRIEDAI.

Šis produktas suderinamas tik su toliau išvardytais atsarginėmis dalimis ir specialiais priedais: Kit12 * (nuorodos Nr. KIT12). **Dėmesio!** Priedai / atsarginės dalys, pažymėtos žvaigždute (*), savaime nėra AAP. **Dėmesio!** Prieš montuodami priedą / atsarginę dalį, atidžiai perskaitykite ir supraskite įrenginio, kuriame jis bus sumontuotas, naudojimo instrukcijas. **Dėmesio!** Prieš naudojimą įsitikinkite, kad priedas / atsarginė dalis yra tinkamai sumontuoti.

Инструкциите за употреба на това оборудване се състоят от различни набори от инструкции: общи инструкции, инструкции, които са специални за устройството SKR-2 и инструкции за аксесоарите за компонента Kit12, където се използва. Всички набори от инструкции трябва да бъдат внимателно прочетени, преди да използвате оборудването. **Внимание!** Този документ съдържа само специфичните инструкции за използването на SKR-2.

СПЕЦИФИЧНИ ИНСТРУКЦИИ ЗА SKR-2.

Този документ съдържа информацията, необходимата за правилното използване на следния/те продукт/и: SKR-2. Всяка работа на височина изисква използването на лични предпазни средства (ЛПС) като защита срещу риск от падане. Преди да отидете на работната станция, всички рискови фактори трябва да бъдат оценени (екологични, съпътстващи, последващи).

1) ОБЛАСТ НА ПРИЛОЖЕНИЕ (фиг. 1). Този продукт представлява лично предпазно средство (ЛПС) срещу падане от височина; то е в съответствие с Регламент (ЕС) 2016/425. EN 12841:2006-A - Системи за достъп до въжето / устройство за регулиране на спасителното въже. EN 353-2:2002 - Направляем тип устройства за защита от падане, включително гъвкаво въже за закрепване. **Внимание!** За този продукт трябва да се спазват указанията, дадени в стандарт EN 365 (обща инструкция / раздел 2.5). **Внимание!** Зодължително е този продукт периодично обстойно да се проверява (обща инструкция / раздел 8).

2) НОТИФИЦИРАНИ ОРГАНИ.

За справка прегледайте легендата в общите инструкции (раздел 9 / таблица D): M1; N1.

3) НОМЕНКЛАТУРА (фиг. 2). А) Корпус. В) Лост за безопасност. С) Заключващ нит. D) Отвор за свързване.

3.1 - Основни материали. За справка, разгледайте легендата в общите инструкции (раздел 2.4): 2; 3; 7.

4) МАРКИРОВКА.

Цифри/букви без надписи: за справка, разгледайте легендата в общите инструкции (параграф 5).

4.1 - Общи (фиг. 2). Означения: 1; 4; 7; 8; 11; 12; 15; 17; 19; 30) Възможни конфигурации и допустими относителни максимални натоварвания; 31) Референтни стандарти и относителни диаметри / тип съвместими въжета.

4.2 - Възможност за проследяване (фиг. 2). Означения: T1; T8; T9.

5) СЪВМЕСТИМОСТ.

Оборудването трябва да бъде свързано към точката на закрепване EN 361 на сбруята (за предпочитане отпред) по един от следните начини: А) чрез EN 362 конектор (фиг. 6.1-6.2-8.1); В) през долния конектор на компонента Kit12 (фиг. 6.3-6.4-8.2). **Внимание!** Използвайте само EN 362 овални конектори, с максимална дължина 112 мм и , където е възможно, оборудвани със система за задържане, против въртене (напр. Fix Pro). **Внимание!** Използването на компоненти, различни от препоръчаните, е изрично забранено; използването на други колани / ремъци за разширяване на връзката на устройството към сбруята или котвата също е забранено. **Внимание!** Не използвайте компонента Kit12 самостоятелно или в комбинация с други устройства.

5.1 - Точки на закрепване. За монтажа на въжето могат да се използват само точки на закрепване, които отговарят на стандарта EN 795 (минимална якост 12 kN или 18 kN за неметални анкери), които нямат остри ръбове.

5.2 - Въжета (фиг. 1). Устройството, използвано в съответствие със стандарт EN 353-2, може да бъде използвано само с въжетата, посочени в таблицата (фиг. 1). Устройството, използвано в съответствие със стандарта EN 353-2, може да се използва само със следните въжета, оборудвани със защитен край на петлицата и изработени от полиамид (PA): Patron Plus 11 и Patron 10.5 (технология за катерене / Teufelberger). Устройството, използвано в съответствие със стандарта EN 12841-A, може да се използва само с полустатични въжета Ø 10.5÷11 мм (сърцевина + обвивка) със стандарта EN 1891-A. За сертифициране са използвани следните въжета: Patron Plus 11 и Patron 10.5 (Teufelberger). **Внимание!** Не използвайте върху метални кабели или слоести въжета.

6) ПРОВЕРКИ.

След проверките, изброени по-долу, спазвайте посоченото в общите инструкции (раздел 3). Преди всяка употреба проверете дали: съединителят, вмъкнат в отвора за свързване, може да се върти без външни препятствия. По време на всяка употреба: уверете се, че въжето е винаги изпънато, за да се избегнат възможни свободни падания; избягвайте да провирате въжето между анкера и приспособлението за закрепване на сбруята.

7) ИНСТРУКЦИИ ЗА УПОТРЕБА.

Устройството SKR-2 е предназначено за вертикална употреба в системи за защита от падане (EN 353-2) или за достъп до въже (EN 12841-A). Ограничение на работното натоварване: 140 кг.

7.1 - Инсталиране. Отворете заключващия механизъм и предпазния лост, като ги завъртите (фиг. 3.1). Поставете устройството върху въжето, спазвайки правилната посока на употреба (фиг. 3.2), след това освободете заключващия механизъм и предпазния лост, така че да предотвратите излизането

на въжето (фиг. 3.3). Накрая поставете конектора в отвора за закрепване (фиг. 3.4). **Опасност от смърт!** Оборудването е еднопосочно устройство, не обръщайте ориентацията за употреба (фиг. 5.1). **Внимание!** За да отделите устройството от въжето е необходимо да извадите конектора от отвора за закрепване.

7.2 - Тестване на функциите. Плъзнете предпазителя за защита от падане нагоре, като го издърпате от конектора, за да проверите дали се движи свободно (фиг. 3.5). След това бързо го издърпайте надолу и проверете дали устройството за защита от падане веднага се заключва върху въжето (фиг. 3.6). **Внимание!** Едва след като проведете правилно оперативния тест, е възможно да продължите да използвате устройството.

7.3 - Използване. Свържете долния конектор на компонента Kit12 или единичния конектор към EN 361 стандартна точка на закрепване на сбруята. Устройството позволява изкачването и спускането по вертикална линия при пълна безопасност и без намеса на потребителя (фиг. 4.1). В случай на падане от страна на потребителя, системата моментално се заключва (фиг. 4.2). **Внимание!** Устройството винаги трябва да се държи възможно най-високо по отношение на стандартната точка на закрепване EN 361 и когато се използва в комбинация с компонент Kit12, винаги трябва да се държи на височина, по-висока от тази на раменете на потребителя (фиг. 10.1-8.2).

7.4 - Клиренс при падане (фиг. 13). Разстоянието клиренс при падане е минималното свободно пространство под краката на потребителя, което трябва да бъде гарантирано, за да се предотврати сблъскването на потребителя със земята или друго препятствие по линията на падане, в случай на падане поради повреда или неправилна работа на работното въже или някой от неговите компоненти. Клиренсът при падане (F) се определя от спирания път (H) плюс допълнително разстояние от 1 м (B). Тези стойности трябва да се добавят към удължаването на въжето за закрепване (E), което се дължи на еластичността на въжето и може да варира в зависимост от условията на използване (например разстоянието между потребителя и точката на закрепване). Таблицата показва стойностите с фактор на падане 2 в различни конфигурации и за маса от 100 кг и маса от 140 кг. Разстоянието между точката на закрепване на сбруята и краката на потребителя, обикновено е равно на 1.5 м (C). **Внимание!** Преди и по време на всяка употреба е важно да се вземе предвид стойността на клиренсът, изисквана от оборудването, което се използва. **Внимание!** Стойностите, показани в таблицата, се основават на теоретични оценки и тестове за спускане с твърда тежест. **Внимание!** Ако потребителят е под определена височина на падане, може да се случи той да не е защитен от падане: затова се препоръчва да се предприемат допълнителни мерки по време на катерене или спускане.

7.5 - Предупреждения EN 353-2. 1) Върху долния край на гъвкавата осигурителна линия подготовте обезопасителен възел на разстояние не по-малко от 30 cm от края на въжето (фиг. 7.3). Или използвайте гъвкава осигурителна линия, снабдена с пришията крайна примка. 2) За да се подобрят характеристиките на устройството срещу падане, е препоръчително да качите тежест (2÷5 kg) към долния край на гъвкавата осигурителна линия (фиг. 7.1). 3) По време на придвижване по въжето, проверете дали въжето е опънато здраво, така че да не се трие в никакви ръбове и да не влиза в контакт с агресивни/абразивни материали. 4) Потребителят винаги трябва да стои на по-ниско ниво в сравнение с точката на закрепване, максималният възможен наклон не трябва да надвишава 15° (фиг. 7.2).

7.6 - Предупреждения EN 12841-A. 1) Устройствата за регулиране на въжето не трябва да се използват в контекста на спиране при падане. 2) Когато анкерното въже е постоянно натоварено с телото на потребителя, то се превръща в работно въже и не е подходящо да задържа падания: за оптимални нива на безопасност на потребителя трябва да има допълнително обезопасително въже. Винаги се уверявайте, че устройството за защита от падания не се използва на обезопасителното въже. 3) Избягвайте всяко претоварване или динамично товарене на устройството, защото това може да повреди анкерното въже. 4) Анкерното въже трябва да е свързано с точките на закрепване, поставени над потребителя; всяко провисване на въжето между точката на закрепване и потребителя трябва да се избягва (фиг. 11). 5) Техническите характеристики на анкерното въже могат да се различават значително по време на употреба поради износване, мръсотия, влага или многократно използване на един и същ участък: имайте предвид, че тези разлики ще повлияят на функционирането на въжето вътре в устройството.

8) СИМВОЛИ

За справка разгледайте легендата в общите инструкции (раздел 16): F1; F2; F9.

9) РЕЗЕРВНИ ЧАСТИ / АКСЕСОАРИ.

Този продукт е съвместим само с конкретните резервни части и аксесоари, изброени по-долу: Kit12* (Реф. No. KIT12). **Внимание!** Аксесоарите/резервните части, обозначени със звездичка (*), не представляват ЛПС сами по себе си. **Внимание!** Преди да поставите даден аксесоар/резервна част, прочетете и разберете инструкциите за употреба на устройството, на което ще бъде инсталирано. **Внимание!** Преди употреба проверявайте дали аксесоарът/резервната част е правилно инсталиран/а.

Upute za uporabu ove opreme sastoje se od različitih skupina uputa: općih uputa, uputa specifičnih za uređaj SKR-2 i uputa za dodatne komponente za KIT12, tamo gdje se koriste. Svi skupovi uputa moraju se pažljivo pročitati prije korištenja opreme. **Pažnja!** Ovaj dokument sadrži specifične upute za korištenje uređaja SKR-2.

SPECIFIČNE UPUTE ZA SKR-2.

Ova obavijest sadrži informacije potrebne za ispravnu uporabu sljedećeg/ih proizvoda: SKR-2. Svaki rad na visini zahtijeva uporabu osobne zaštitne opreme (OZO) kao zaštitu od rizika od pada. Prije pristupa radnoj stanici, moraju se procijeniti svi faktori rizika (okolišni, prateći, posljedični).

1) POLJE PRIMJENE (Slika 1). Ovaj proizvod je uređaj za individualnu zaštitu osobnih zaštitnih sredstava (OZS) od pada s visine; sukladan je pravilniku (UE) 2016/425. EN 12841:2006-A - Sustavi za industrijski alpinizam / uređaj za podešavanje sigurnosnog užeta. EN 353-2:2002 - Uređaji za zaustavljanje padova s vodicom uključuju fleksibilnu sidrenu liniju. **Pozornost!** Za ovaj proizvod se moraju poštovati indikacije norme EN 365 (opće upute / paragraf 2.5). **Pozornost!** Za ovaj proizvod obvezna je dubinska periodična kontrola (opće upute / paragraf 8).

2) NADLEŽNA TIJELA.

Pogledajte legendu u općim uputama (paragraf 9 / tablica D). M1, N1.

3) NOMENKLATURA (Slika 2). A) Tijelo. B) Sigurnosna ručica. C) Friend. D) Rupa za priključivanje.

3.1 - Osnovni materijali. Pogledajte legendu u općim uputama (paragraf 2.4): 2; 3; 7.

4) OZNAKA.

Brojevi/slova bez naslova: Pogledajte legendu u općim uputama (paragraf 5).

4.1 - Općenito (Slika 2). Indikacije: 1; 4; 7; 8; 11; 12; 15; 17; 19; 30) Moguće konfiguracije i dozvoljena relativna maksimalna opterećenja; 31) Referentni standardi i relativni promjeri / tipovi kompatibilne užadi.

4.2 - Mogućnost praćenja (Slika 2). Indikacije: T1; T8; T9.

5) KOMPATIBILNOST.

Oprema mora biti priključena na EN 361 priključnu točku na penjačkom pojasu (najbolje srijeda) na jedan od sljedećih načina: A) pomoću EN 362 sponke (Fig. 6.1-6.2-8.1); B) pomoću donje sponke komponente Kit12 (Slika 6.3-6.4-8.2). **Pozornost!** Koristite samo EN 362 ovalne sponke, maksimalno 112 mm duge i, gdje je moguće, opremljene antirotacijskim sustavom za osiguranje (npr. Fix Pro). **Pozornost!** Korištenje komponenti različitih od preporučenih strogo je zabranjeno: korištenje zamki/užica za produljenje veze uređaja s penjačkim pojasom ili sidrištem također je zabranjeno. **Pozornost!** Ne koristite samo komponentu Kit12 ili u kombinaciji s drugim uređajima.

5.1 - Sidrišne točke. Za postavljanje užeta mogu se koristiti samo sidrene točke koje su uskladene s normom EN 795 (minimalna snaga od 12 kN ili 18 kN za nemetalna sidrišta) koje nemaju oštre rubove.

5.2 - Užad (slika 1). Kada se uređaj koristi u skladu sa standardom EN 353-2, smije se koristiti samo užad navedena u tablici (Sl. 1). Uređaj koji se koristi u skladu s normom EN 353-2 može se koristiti samo sa sljedećom užadi opremljenom ušivenim zapučetkom i napravljenim od poliamida (PA): Patron Plus 11 i Patron 10.5 (Climbing Technology / Teufelberger). Uređaj koji se koristi u skladu s normom EN 12841-A može se upotrijebiti samo s polustatičkom užadi Ø 10,5 ÷ 11 mm (jezgra + omotač) s normom EN 1891-A. Za certificiranje je korištena sljedeća užad: Patron Plus 11 i Patron 10.5 (Teufelberger). **Pozornost!** Ne koristite na metalnim kablovima ili užadi.

6) KONTROLE.

U nastavku su navedene provjere, pridržavajte se općih uputa (odlomak 3). Prije svake uporabe provjerite sljedeće: sponka umetnuta u rupu sponke može se rotirati bez vanjskih prepreka. Tijekom svake upotrebe: provjerite da je užde napeto kako biste izbjegli moguće padove, izbjegavajte labavo užde između sidrišta i priključka na penjačkom pojasu.

7) UPUTE ZA UPORABU.

Uređaj SKR-2 namijenjen je za okomitu uporabu u sustavima za zaustavljanje padova (EN-353-2) ili za sustave osiguranja užetom (EN 12841-A). Ograničenje težine pri radu: 140 kg.

7.1 - Postavljanje. Otvorite friend i sigurnosnu ručicu tako da ih zarotirate (slika 3.1). Postavite uređaj na užde poštujući ispravno usmjerenje kod uporabe (Slika 3.2), a zatim otpustite friend i sigurnosnu ručicu kako biste spriječili da užde izade van (Slika 3.3). Na kraju umetnite sponku u rupu za priključivanje (Slika 3.4). **Opasnost od smrti!** Oprema je jednosmjerni uređaj, nemojte promijeniti orijentaciju za uporabu (slika 5.1). **Pozornost!** Da biste odvojili uređaj od užeta, nužno je ukloniti sponku iz rupe za priključivanje.

7.2 - Testiranje funkcije. Pomaknite zaustavljač pada prema gore, povlačeći za sponku da biste provjerili da se slobodno kreće (Slika 3.5). Zatim ga brzo povucite prema dolje da se uređaj za zaustavljanje padova odmah uhvati za užde (Slika 3.6). **Pozornost!** Tek nakon što ste ispravno proveli operativne testove možete nastaviti koristiti uređaj.

7.3 - Korištenje. Priključite donju sponku komponente K12 jedne sponke za pričvršćivanje uređaja na jednu EN 361 priključnu točku penjačkog pojasa. Uređaj omogućava potpuno sigurno penjanje i spuštanje uzduž vertikalne linije i to bez intervencije korisnika (Slika 4.1). U slučaju pada korisnika, sustav se trenutno blokira (Slika 4.2). **Pozornost!** Uređaj treba držati što je više moguće u odnosu na spojnu točku uskladenu sa EN 361 standardom i kada se koristi u kombinaciji s komponentom Kit12, uvijek bi trebala biti na visini iznad ramena korisnika (Slika 10.1-8.2).

7.4 - Razmak u slučaju pada (Slika 13). Sigurnosna udaljenost u slučaju pada je minimalni slobodni prostor pod nogama korisnika koji se mora zamantiti da se korisnik ne bi sudario s tlom ili bilo kojom drugom preprekom duž linije pada, u slučaju pada zbog kvara ili neispravnog rada radne linije ili jedne od njezinih komponenti. Razmak u slučaju pada (F) dobije se tako da se udaljenosti za zaustavljanje (H) doda 1 m (B). Te vrijednosti moraju se dodati produžetku sidrene linije (E), što zbog elastičnosti užeta može varirati ovisno o uvjetima uporabe (npr. udaljenost između korisnika i sidrene točke). Tablica prikazuje vrijednosti s faktorom pada 2 u različitim konfiguracijama i za mase od 100 kg i 140 kg. Udaljenost između priključne točke penjačkog pojasa i korisnikovih stopala je, kao općenito pravilo, jednaka 1,5 m (C). **Pažnja!** Prije i tijekom svakog korištenja nužno je razmotriti vrijednost udaljenosti od tla nužne za korištenje opreme. **Pažnja!** Vrijednosti prikazane u tablici temelje se na teoretskim procjenama i ispitivanjima padova krutih težina. **Pozornost!** Ako je korisnik ispod visine naznačenog razmaka u slučaju pada, može se dogoditi da nije zaštićen od padova; stoga se preporučuje da se zaštitite dodatnim mjerama kod uspinjanja ili spuštanja.

7.5 - Upozorenja EN 353-2. 1) Unaprijed na donji kraj fleksibilne sidrišne linije postavite sigurnosni čvor na udaljenosti ne manjoj od 30 cm od kraja užeta (Sl. 7.3). Alternativno, možete koristiti fleksibilnu sidrišnu liniju sa ušivenom omčom. 2) Kako bi poboljšali performanse uređaja za zaustavljanje pada, preporučuje se da spojite uteg (2÷5 kg) na donji kraj fleksibilne sidrišne linije (Sl. 7.1). 3) Tijekom napredovanja uzduž užeta provjerite je li užde jako zategnuto, da se ne trlja uz bilo koji rub i da dolazi u kontakt s bilo kojom agresivnom/abrazivnom tvari. 4) Korisnik uvijek mora ostati na nižoj razini u odnosu na sidrišnu točku, najveći mogući nagib ne smije biti veći od 15° (slika 7.2).

7.6 - Upozorenja EN 12841-A. 1) Uređaji za podešavanje užeta ne smiju se koristiti za zaustavljanje pada. 2) Kad je sidrena linija trajno opterećena težinom korisnika, ona postaje radna linija i nije pogodna za zaustavljanje padova: za optimalne razine sigurnosti korisnika mora postojati dodatna sigurnosna linija. Uvijek pazite da uređaja za zaustavljanje pada ne upotrebljavate na sigurnosnoj liniji. 3) Izbjegavajte bilo kakvo preopterećenje ili dinamičko opterećenje na uređaju jer to može oštetiti liniju sidrišta. 4) Linija sidrišta mora biti povezana sa sidrenim točkama postavljenim iznad korisnika; mora se izbjeći labavo užde između sidrene točke i korisnika (slika 11). 5) Tehničke performanse linije sidrišta mogu se znatno razlikovati tijekom upotrebe zbog istrošenosti, vlage ili opetovanih primjena na istome potezu: imajte na umu da će ove promjene utjecati na ponašanje užeta unutar uređaja.

8) SIMBOLI.

Pogledajte legendu u općim uputama (paragraf 16): F1; F2; F9.

9) ZAMJENSKI DIJELOVI / PRIBOR.

Ovaj proizvod je kompatibilan samo sa zamjenskim dijelovima i priborom navedenima u nastavku: Komplet12* (Ref. br. KIT12). **Pozornost!** Pribor/rezervni dijelovi označeni zvjezdicom (*) sami po sebi ne predstavljaju OZS. **Pozornost!** Prije instalacije dodatne opreme/rezervnog dijela, morate pročitati i razumjeti upute za uporabu uređaja na koji će se instalirati. **Pozornost!** Prije uporabe provjerite je li dodatna oprema/rezervni dio pravilno postavljen.